

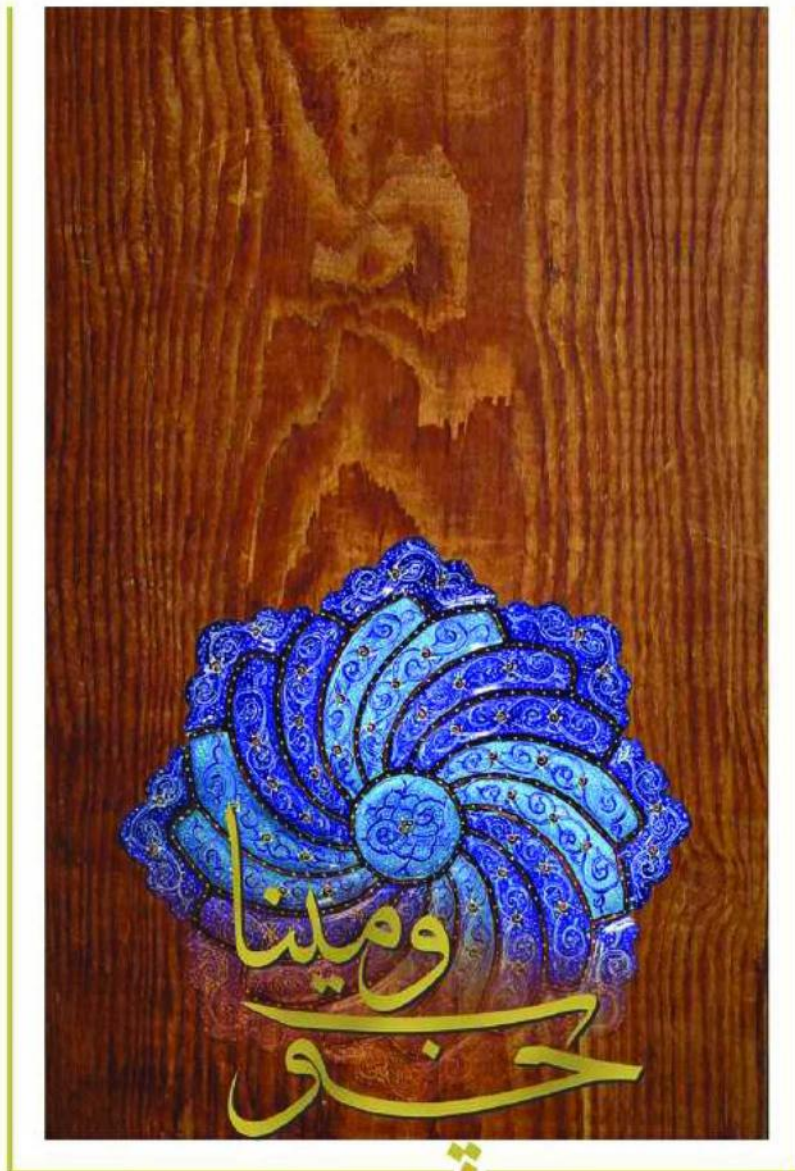

# هدایای سنتی بر ساد



#### ♦ مجموعه چوب و مینا ♦

- ترکیبی چشم نواز و خلاقانه از چوب و مینا
- ترکیب هنرهای شبکه بری، مینا و سوخت روی چوب
- استفاده از چوب های گردو و توسکا
- همکاری با اساتید میناکاری اصفهان
- قابلیت اختصاصی سازی
- بسته بندی نفیس کادویی

### مجموعه چوب و مینا

- ◆ تندیس بسته چقنه - مینا
- ✦ ترکیب چوب و مینا
- ✦ هنر مینا با الهام از نقوش اسلیمی، ایرانی
- ✦ پایه دست ساز با چوب توسکا
- ✦ تزئین با هنر سوخت روی چوب
- ✦ بسته بندی تقیس کادویی
- ✦ استفاده از هنر خوشنویسی



۱۶۰۲۰۰۳



۱۶۰۲۰۰۲



۱۶۰۲۰۰۱



### مجموعه چوب و مینا

- ◆ مجموعه سه تایی بشقاب مینا
- ✦ ترکیب چوب و مینا
- ✦ هنرمینا کاری روی ظروف مسی لعابدار
- ✦ پایه از جنس چوب توسکا
- ✦ بشقاب های ۱۰، ۸ و ۱۲ سانتی متری
- ✦ بسته بندی نفیس کادویی
- ✦ هنر سوخت روی چوب



۱۶۰۱۰۰۵

۱۶۰۱۰۰۴

۱۶۰۱۰۰۱

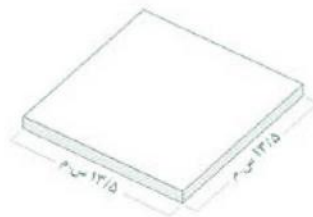

۱۲.۵ سانتی متر

### مجموعه چوب و مینا

- ◆ قاب تزیین
- ◆ تلفیق هنر مینا و شبکه بری چوب
- ◆ تزئین با پارچه جیر
- ◆ قاب دست ساز با چوب توسکا
- ◆ قابلیت اختصاصی سازی
- ◆ بسته بندی نفیس کادویی
- ◆ استفاده از هنر خوشنویسی



۱۶۰۷۰۰۱

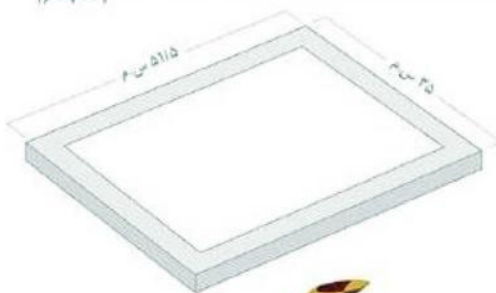

### مجموعه چوب و مینا

- ◆ جاقلمی
- ◆ هنر مینا بر روی مس
- ◆ پایه با چوب توسکا
- ◆ هنر سوخت روی چوب
- ◆ استفاده از هنر خوشنویسی
- ◆ در ابعاد ۱۱ سانتی متر قطر دایره و ۳/۵ سانتی متر ضخامت



۱۵۰۴۰۱۸



۱۵۰۴۰۱۷



۱۵۰۴۰۱۶

### مجموعه چوب و مینا

- ◆ قاب گره چینی مینا و ستاره
- ◆ تلفیق هنر مینا و شبکه بری چوب
- ◆ قاب دست ساز یا چوب توسکا
- ◆ پرش چوب بر اساس نقوش گره چینی ایرانی
- ◆ استفاده از هنر خوشنویسی
- ◆ قابلیت اختصاصی سازی

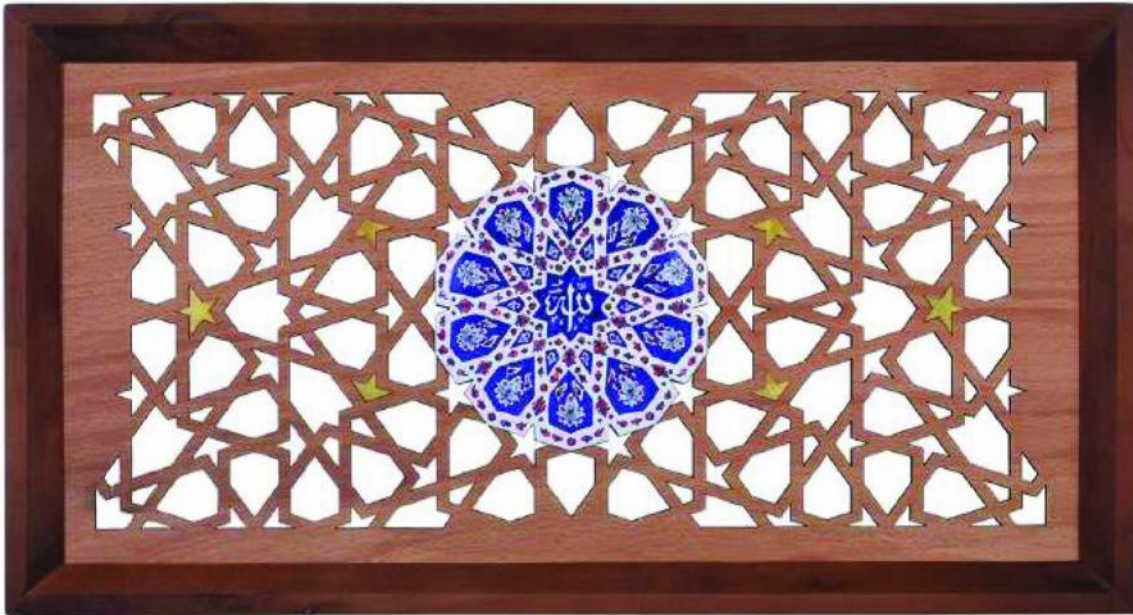

۲۰۰۱۰۰۵



۲۰۰۱۰۰۶



۲۰۰۱۰۰۷

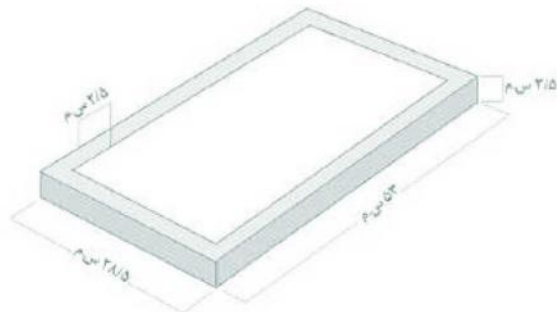

مجموعه چوب و مینا

◆ قاب مینا - بسته چکمه ◆

- ترکیب چوب و مینا
- هنر مینا با الهام از نقوش اسلامی ایرانی
- قاب با روکش چوب
- تزئین با پارچه جبر فیروزه ای در پس زمینه
- بسته بندی نفیس کادویی
- استفاده از هنر خوشنویسی
- قابلیت اختصاصی سازی

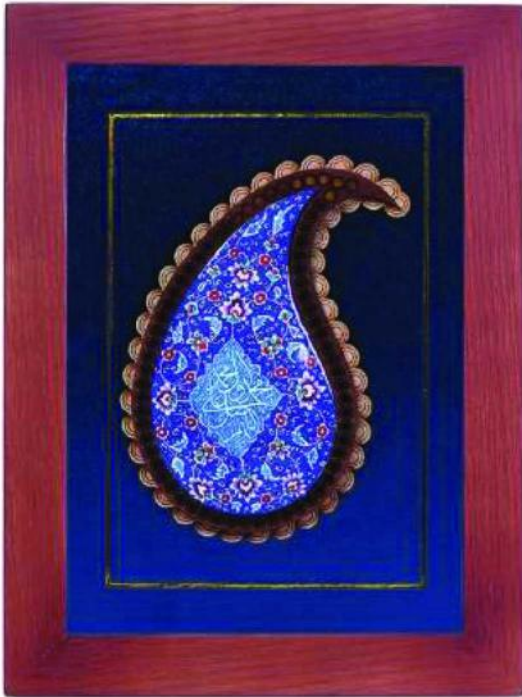

۱۶۰۳۰۰۲

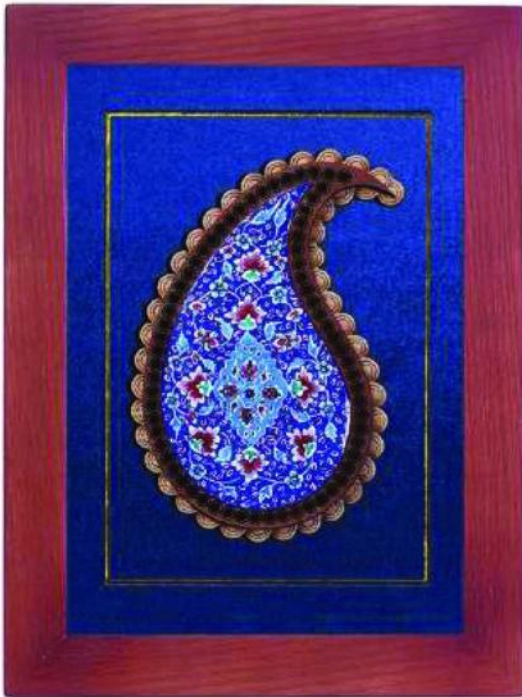

۱۶۰۳۰۰۱

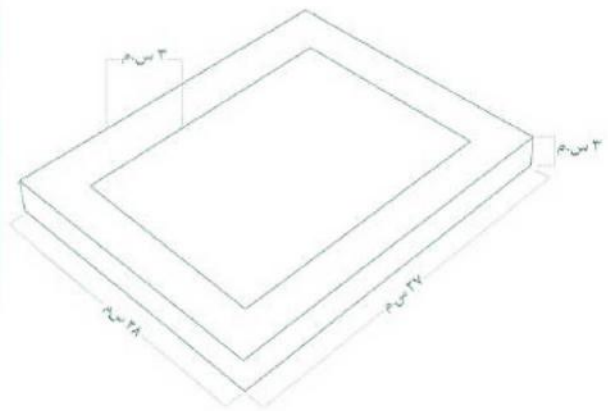



### ◆ مجموعه قلمکار ◆

- جاب طرح های سنتی ایرانی
- بر روی پارچه های الیاف طبیعی
- با مهرهای چوبی دست ساز
- رنگ های بادوام گیاهی
- ریشه بافی دستی
- با تنوع بیش از ۵۰ طرح
- بسته بندی نفیس کادویی





مجموعه قلمکار  
رومیزی

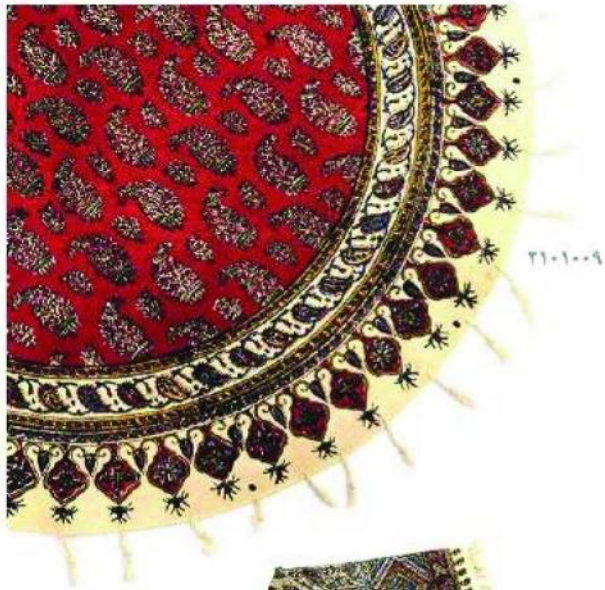

71-1-10



71-1-11



71-1-12



### مجموعه قلمکار

- ◆ سجاده قلمکار
- ◉ به همراه کیف نفیس
- ◉ در ابعاد ۱۲۰ در ۶۰ سانتی متر



۲۱۰۳۰۰۱



۲۱۰۳۰۰۲



۲۱۰۳۰۰۳



۲۱۰۳۰۰۴



# دفتر قلمکار

مجموعه دفتر قلمکار  
• دفتر یادداشت  
• باجلد سنتی و دستی قلمکار  
• دارای تنوع رنگ و طرح  
• در ابعاد ۲۱ در ۱۸ سانتی متر





TA-1-3



TA-1-4



TA-1-5



TA-1-6



TA-1-7



TA-1-8



TA-1-9



TA-1-10

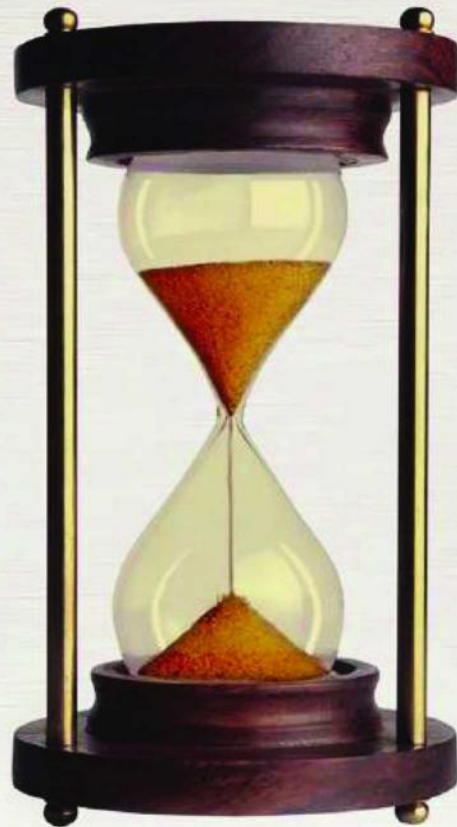

## فرصت

### ◆ مجموعه فرصت ◆

- « ساعت رومیزی و دیواری
- « قاب دست ساز با چوب توسکا
- « تلفیق هنرهای شبکه بری ، مینا و معرق
- « بسته بندی نفیس کادویی
- « قابلیت اختصاصی سازی

مجموعه فرصت

◆ ساعت ۱۲ ضلعی دیواری ◆

◆ ساعت ۶ ضلعی دیواری ◆



۱۹۰۲۰۰۲



۱۹۰۳۰۰۱

قاب دست ساز با چوب توسکا

امکان چاب تصویر با متن فلوئید در زمینه

ملوان کجندی

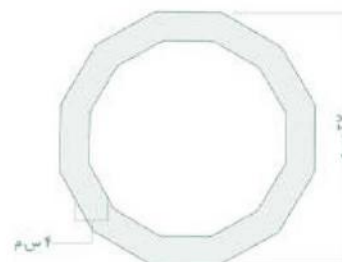
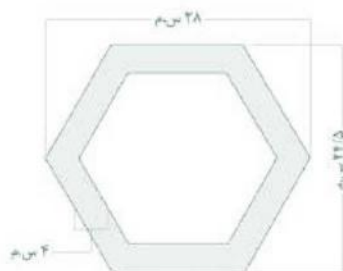

◆ ساعت رومیزی حکاکی خط بنایی ◆

◆ ساعت رومیزی ساده ◆

« اللّٰه من قَاتِلِهَا نَصْرٌ مِّنَ السَّمٰوٰتِ »

قاب دست ساز با چوب توسکا

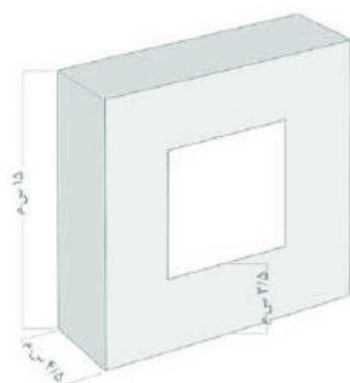

۱۹۰۱۰۰۱



۱۹۰۱۰۰۲

مجموعه فرصت

- ◆ ساعت ۱۲ ضلعی معرق
- قاب دست ساز یا چوب توسکا
- هنر معرق چوب
- قابلیت اختصاصی سازی



۱۴۱۹۰۲۰۰۶

- ◆ ساعت مینا - لاتین
- هنر مینا رو مس محدب
- قاب PVC سفید رنگ
- قطر دایره مینا ۲۵ سانتی متر



۱۴۱۹۰۲۰۰۴

- ◆ ساعت مینا - فارسی



۱۴۱۹۰۲۰۰۵



۱۴۱۹۰۲۰۰۷

□ قاب دست ساز یا چوب توسکا

□ MDF رنگش طرح چوب

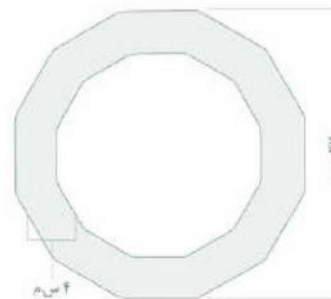
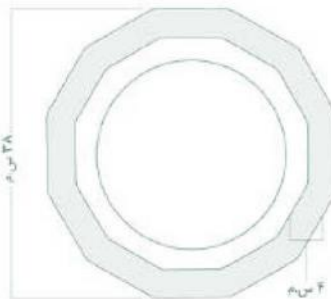



مجموعه فرصت

ساعت گره چینی و مینا - دیواری

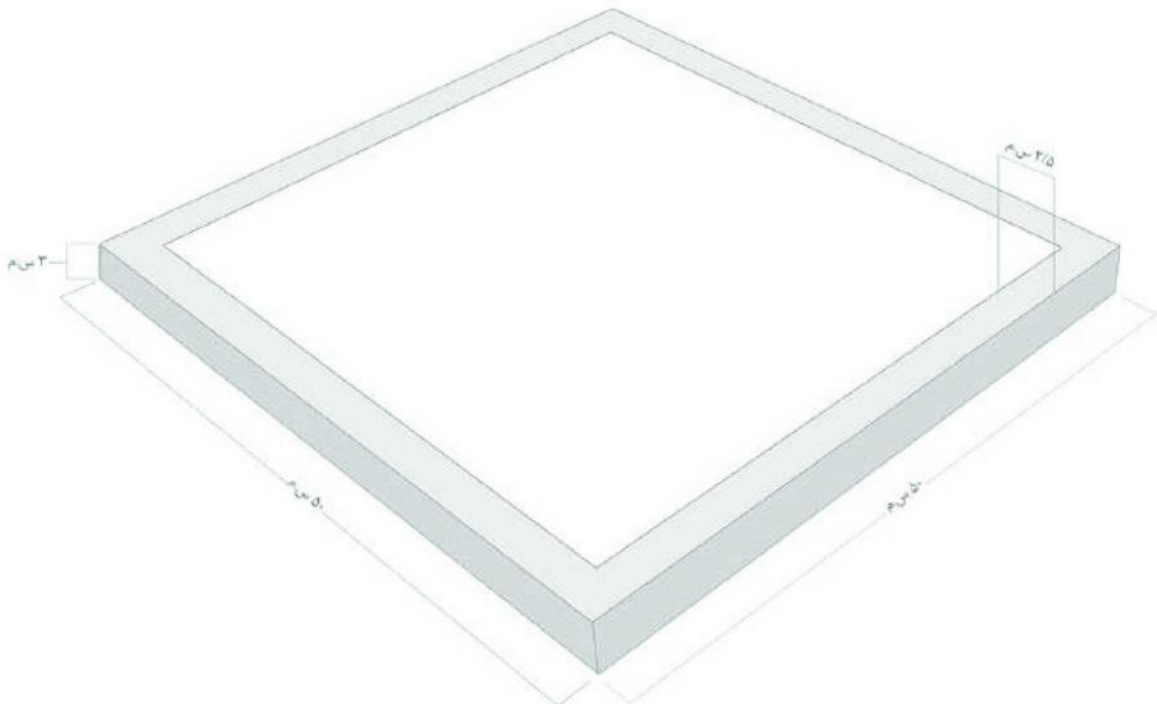

۱ سانتی متر

### مجموعه فرصت

- ◆ ساعت گره چینی و مینا - دیواری
- ◉ تلفیق هنر شبکه بری و مینا
- ◉ قاب دست ساز یا چوب توسکا
- ◉ در پنج طرح مختلف
- ◉ قابلیت اختصاصی سازی



۲۰۰۱۰۰۵

مجموعه فرصت

♦ ساعت گره چینی و مینا - دیواری ♦



۲۰۰۱۰۰۱



۲۰۰۱۰۰۲



۲۰۰۱۰۰۳



۲۰۰۱۰۰۴

مجموعه فرصت

♦ ساعت گره چینی و مینا - رویه‌بزی ♦

- هنر شبکه ببری
- قاب دست ساز با چوب توسکا
- تزئین شده با گل‌دان مینا - ارتفاع گل‌دان ۵ سانتی متر
- قابلیت اختصاص سازی

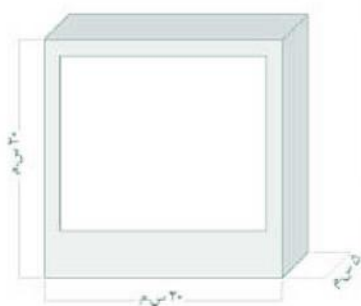

۲۰۰۱۰۰۸

بی.م - سانتی متر

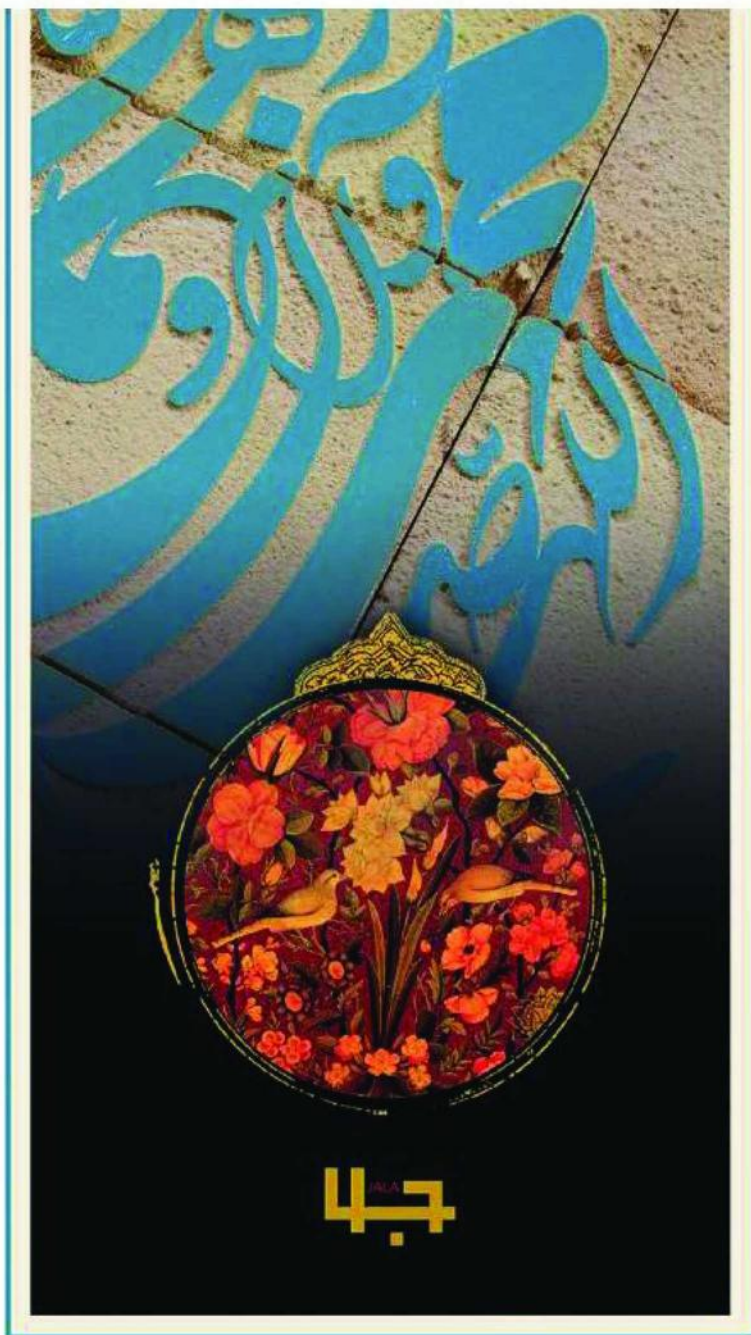

### ◆ مجموعه جلا ◆

- ◆ لعاب برداری روی کاشی سنتی ایرانی
- ◆ از کنار هم قرار گرفتن تعداد مشخص کاشی سنتی ایرانی ساخته می شود
- ◆ با ترکیب ۸، ۹ و ۳۶ عدد کاشی
- ◆ کاشی با تنوع رنگ بندی فیروزه ای، لاجورد، قرمز و ...
- ◆ قاب دست ساز با چوب توسکا
- ◆ قابلیت تولید با طرح و نقش اختصاصی
- ◆ بسته بندی نفیس کادویی

مجموعه جلا  
 جلا ۹ تکه

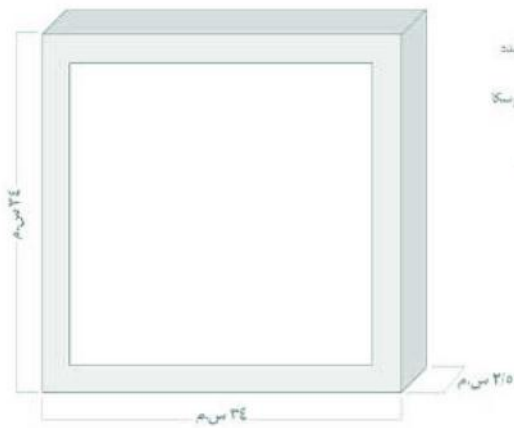

- کانس منشی امام پرکاری شده
- قاب دست ساز با چوب توسکا
- پوشش رنگ دست پاش

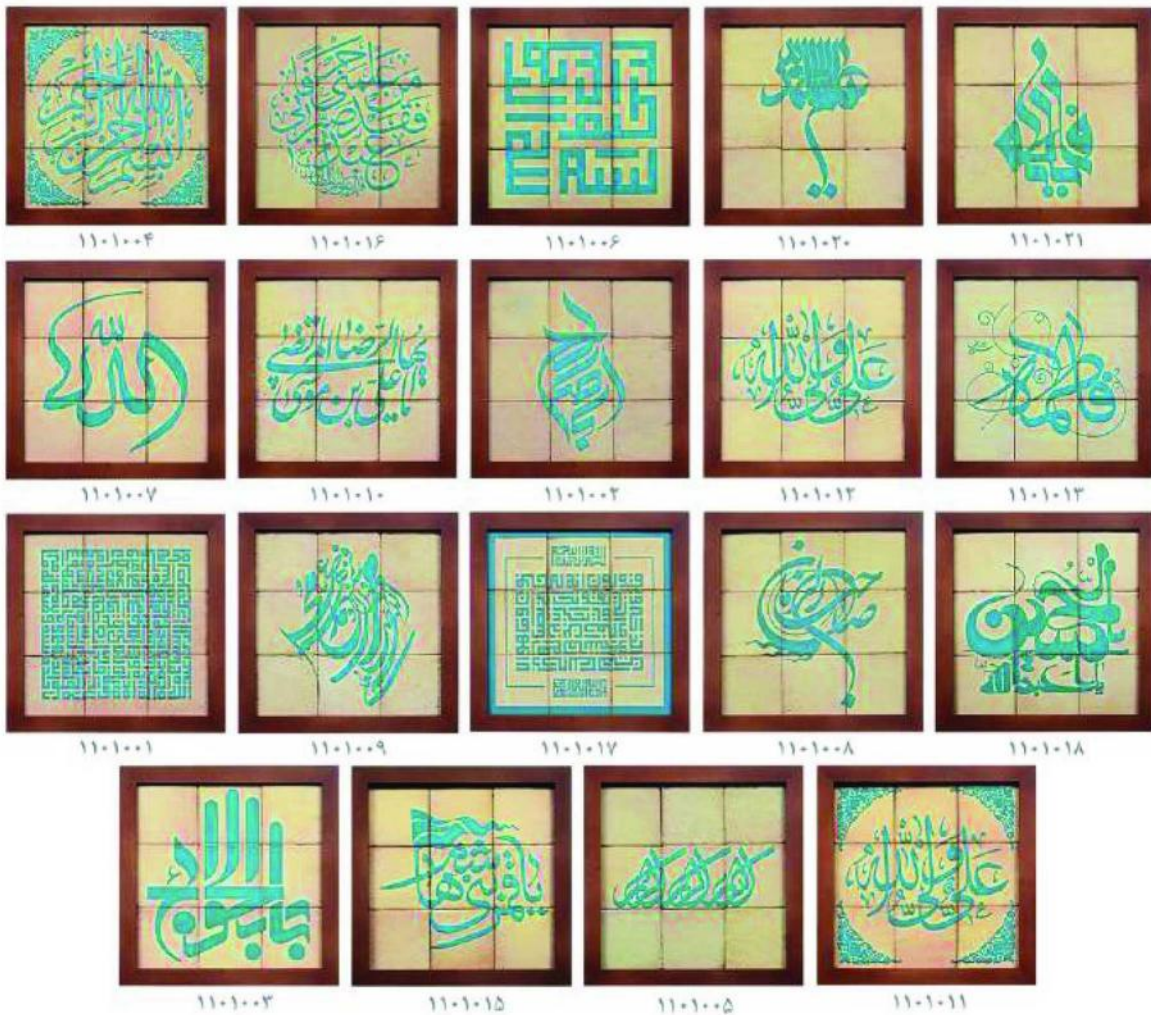

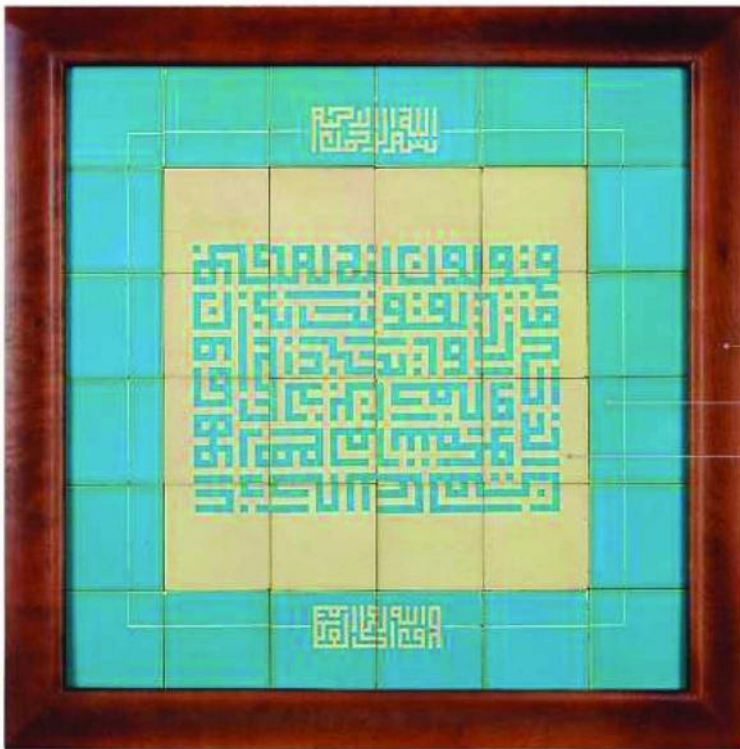

قاب دست ساز یا چوب توسکا

کاشی لعاب دار سنتی

کاشی لعاب برداری شده سنتی

۱۱۰۳۰۰۱



۱۱۰۳۰۰۲

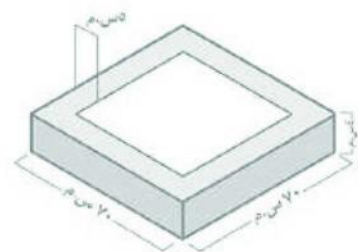

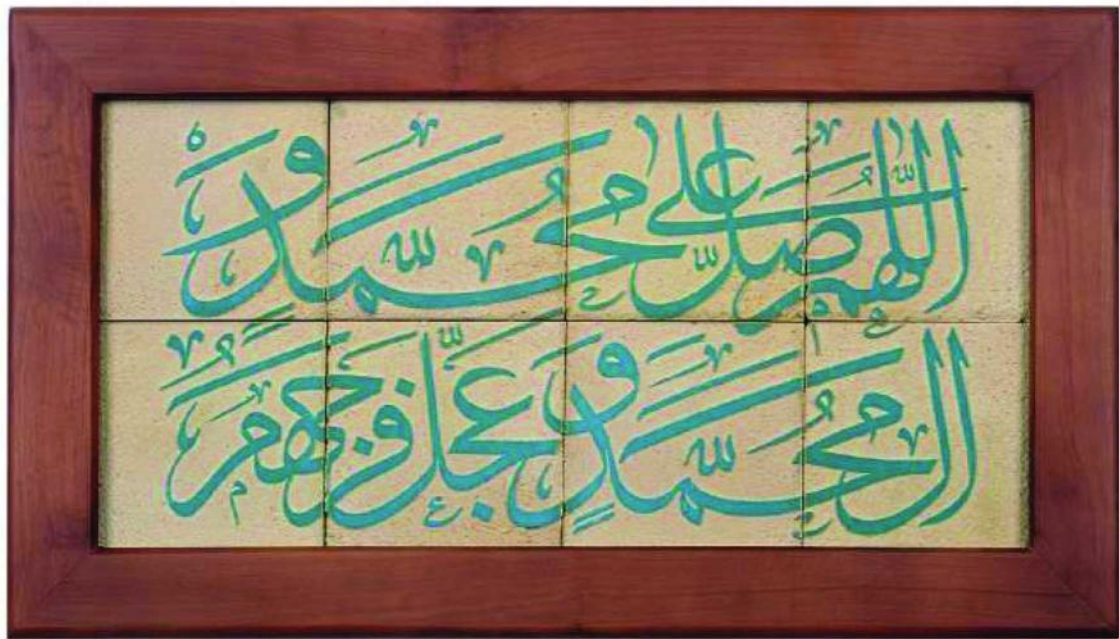

۱۱۰۲۰۰۳

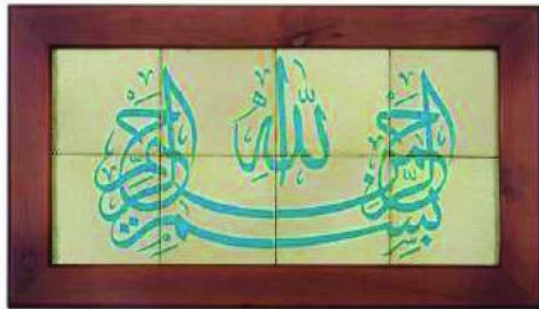

۱۱۰۲۰۰۱



۱۱۰۲۰۰۲



۱۱۰۲۰۰۴



۱۱۰۲۰۰۵

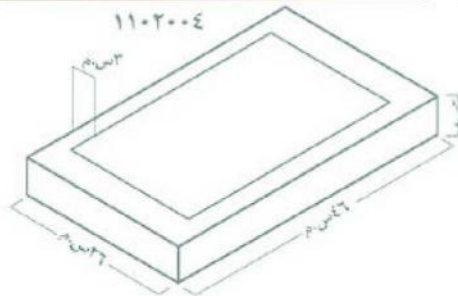

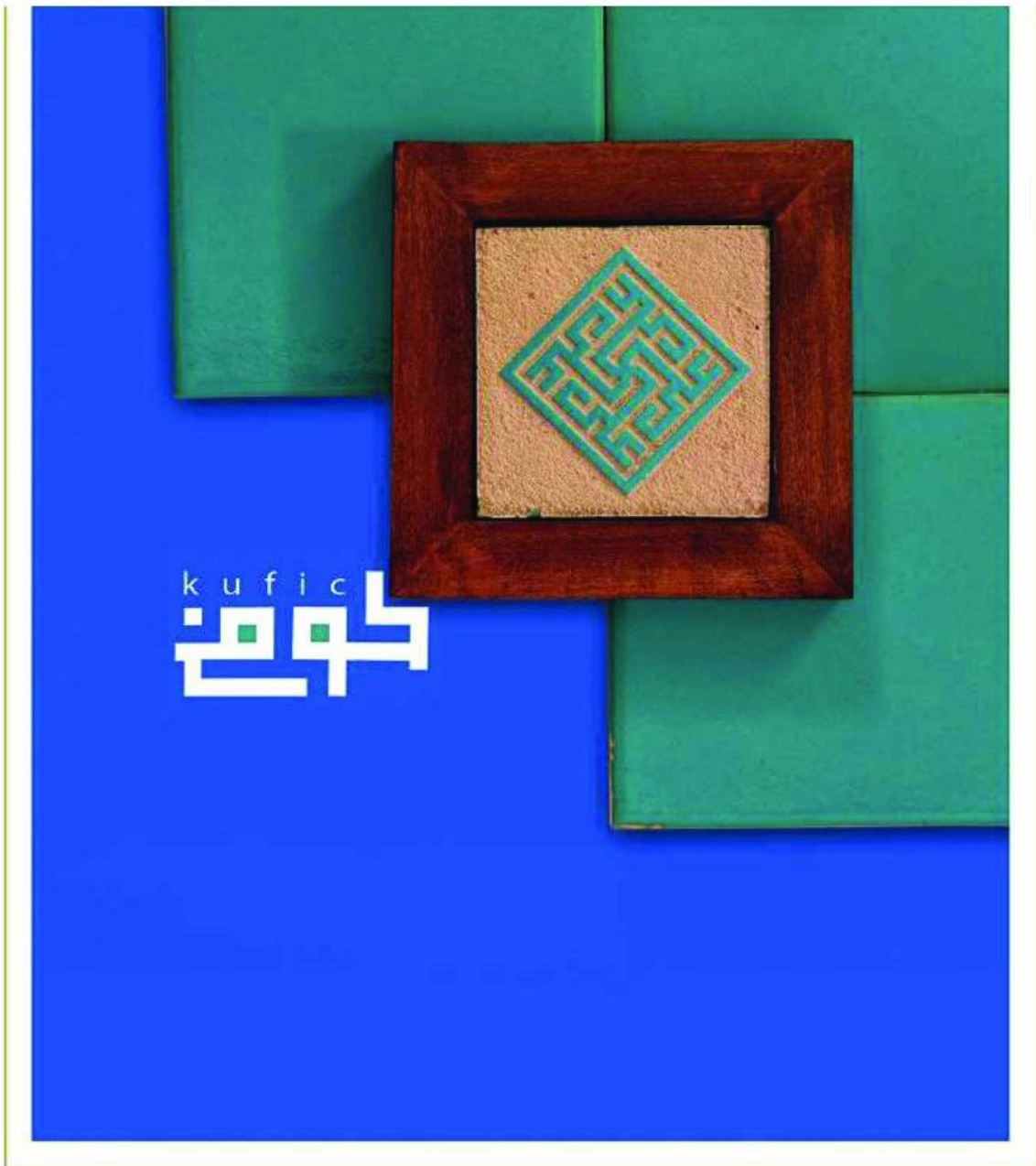

#### ◆ مجموعه کوفی ◆

- ◉ بازسازی کتیبه های کوفی بنایی بناهای مشهور اسلامی
- ◉ لعاب برداری کاشی سستی ایرانی ۱۰ در ۱۰ سانتی متر
- ◉ قابلیت خصوصی سازی
- ◉ تنوع رنگی: فیروزه ای، لاجوردی، سبز و قرمز
- ◉ قابلیت تولید با طرح و نقش اختصاصی
- ◉ قاب دست ساز با چوب توسکا





۱۱۰۵۰۰۵



۱۱۰۵۰۱۰



۱۱۰۵۰۰۶



۱۱۰۵۰۰۴



۱۱۰۵۰۰۷



۱۱۰۵۰۰۱



۱۱۰۵۰۰۳

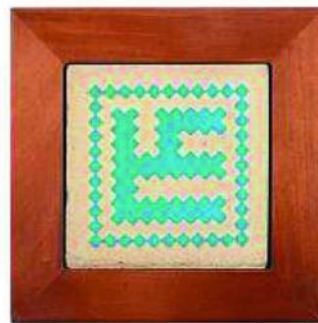

۱۱۰۵۰۰۹



۱۱۰۵۰۰۲

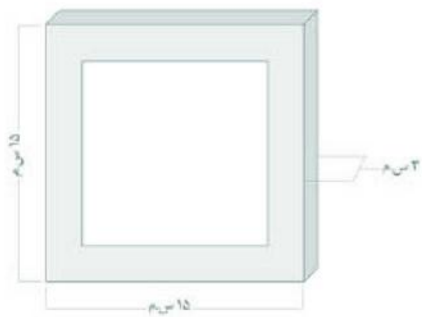

- کاشی لعاب برداری شده
- قاب دست ساز یا چوب پوشکا
- پوشش رنگ دست پاس
- خط کفر بنایی



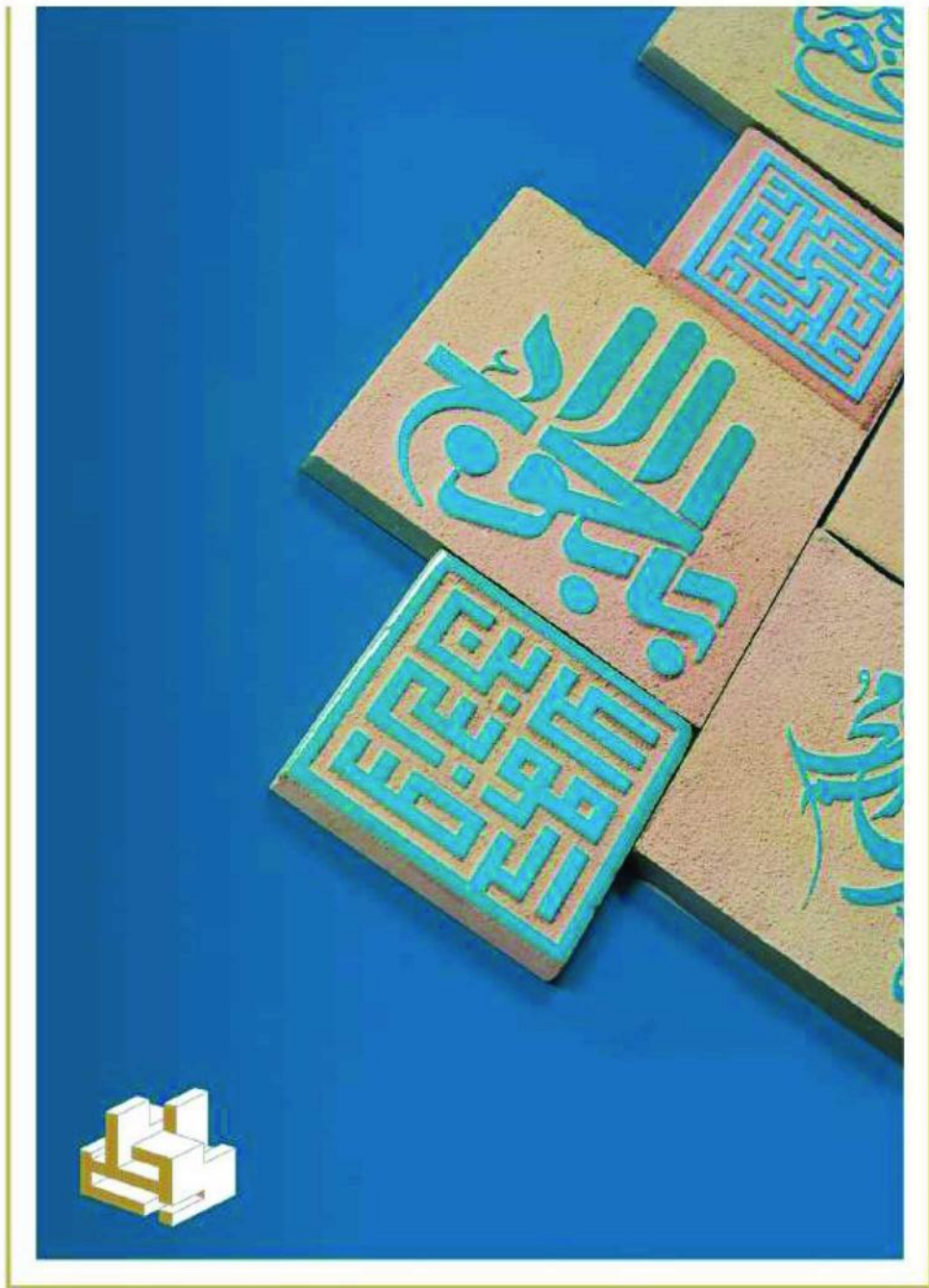

#### ◆ مجموعه جلی ◆

- ◆ لعاب برداری کاشی سنتی ایرانی در ابعاد ۱۵ در ۱۵ سانتی متر
- ◆ تنوع رنگ فیروزه ای ، لاجوردی ، سبز و قرمز
- ◆ قاب دست ساز یا چوب توسکا
- ◆ قابلیت تولید با طرح و نقش اختصاصی
- ◆ بسته بندی نفیس کادویی



۱۱۰۴۰۱۸

۱۱۰۴۰۱۳

۱۱۰۴۰۰۲

۱۱۰۴۰۰۴

۱۱۰۴۰۱۱



۱۱۰۴۰۱۹

۱۱۰۴۰۲۳

۱۱۰۴۰۱۵

۱۱۰۴۰۲۰

۱۱۰۴۰۰۶



۱۱۰۴۰۰۷

۱۱۰۴۰۱۴

۱۱۰۴۰۱۰

۱۱۰۴۰۱۷

۱۱۰۴۰۰۹



۱۱۰۴۰۰۸

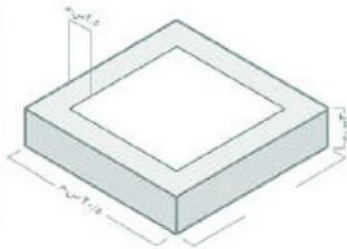

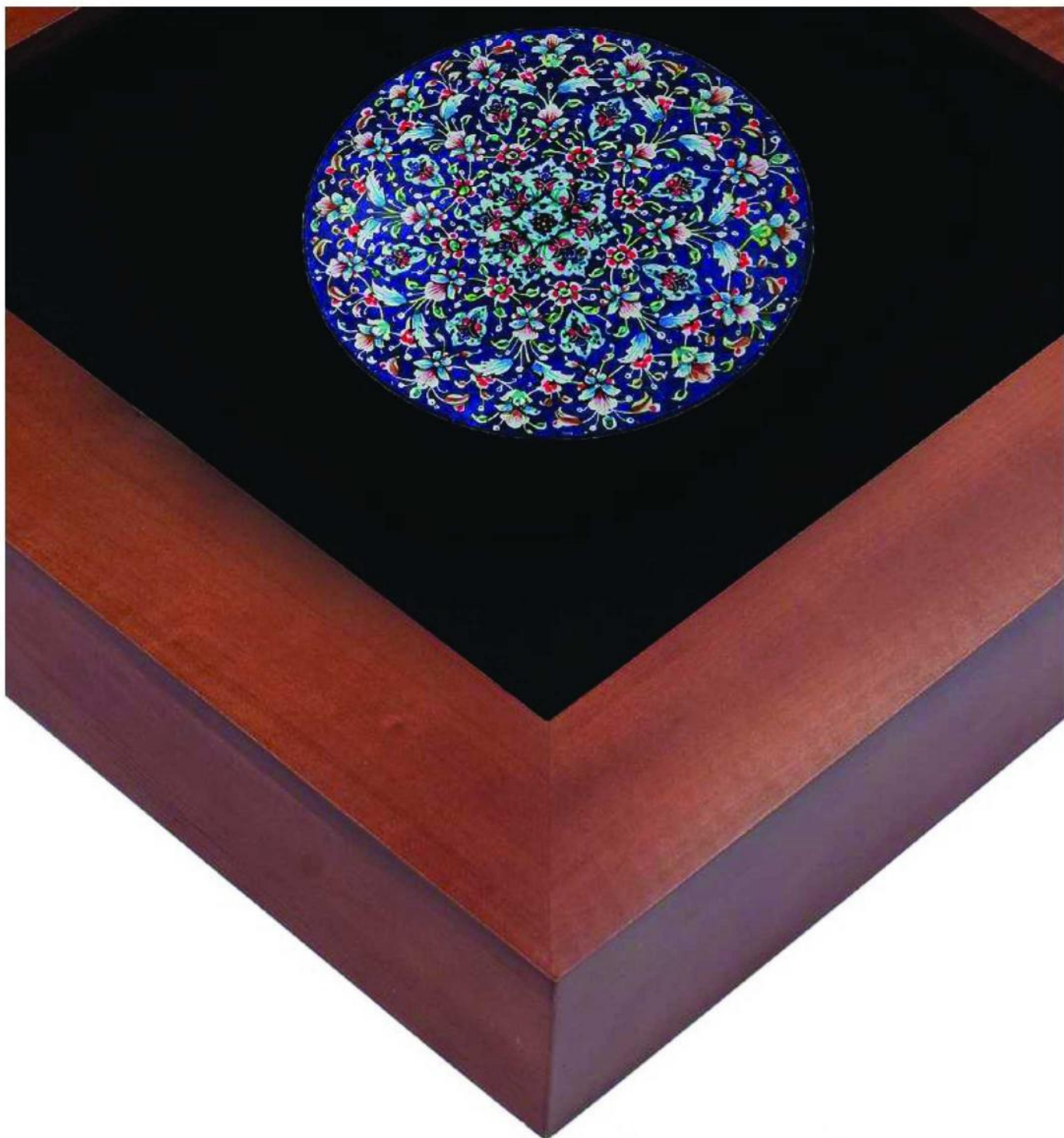

◆ مجموعه اکسیر مینا ◆

- » بشقاب مینا ۱۶ سانتی متری درون قاب چوبی
- » قاب دست ساز با چوب توسکا
- » تزئین زمینه با جیر مشکی
- » بسته بندی نفیس کادویی
- » قابلیت اختصاصی سازی
- » دارای طرح های متنوع

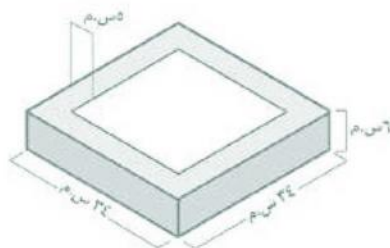
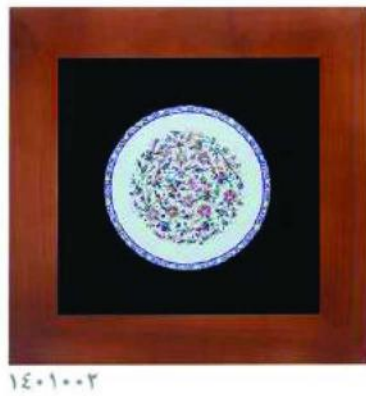
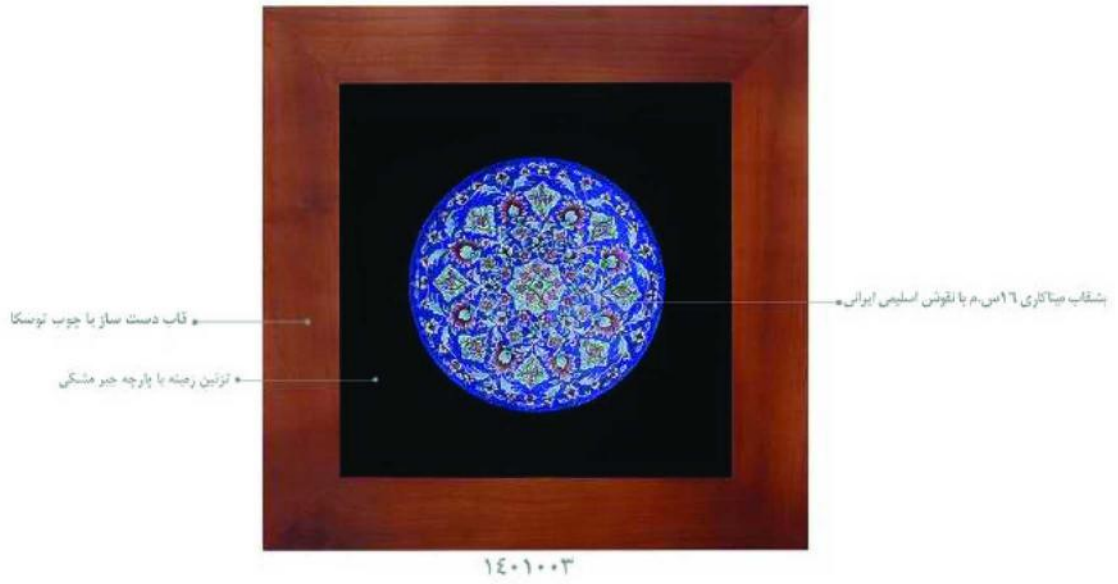

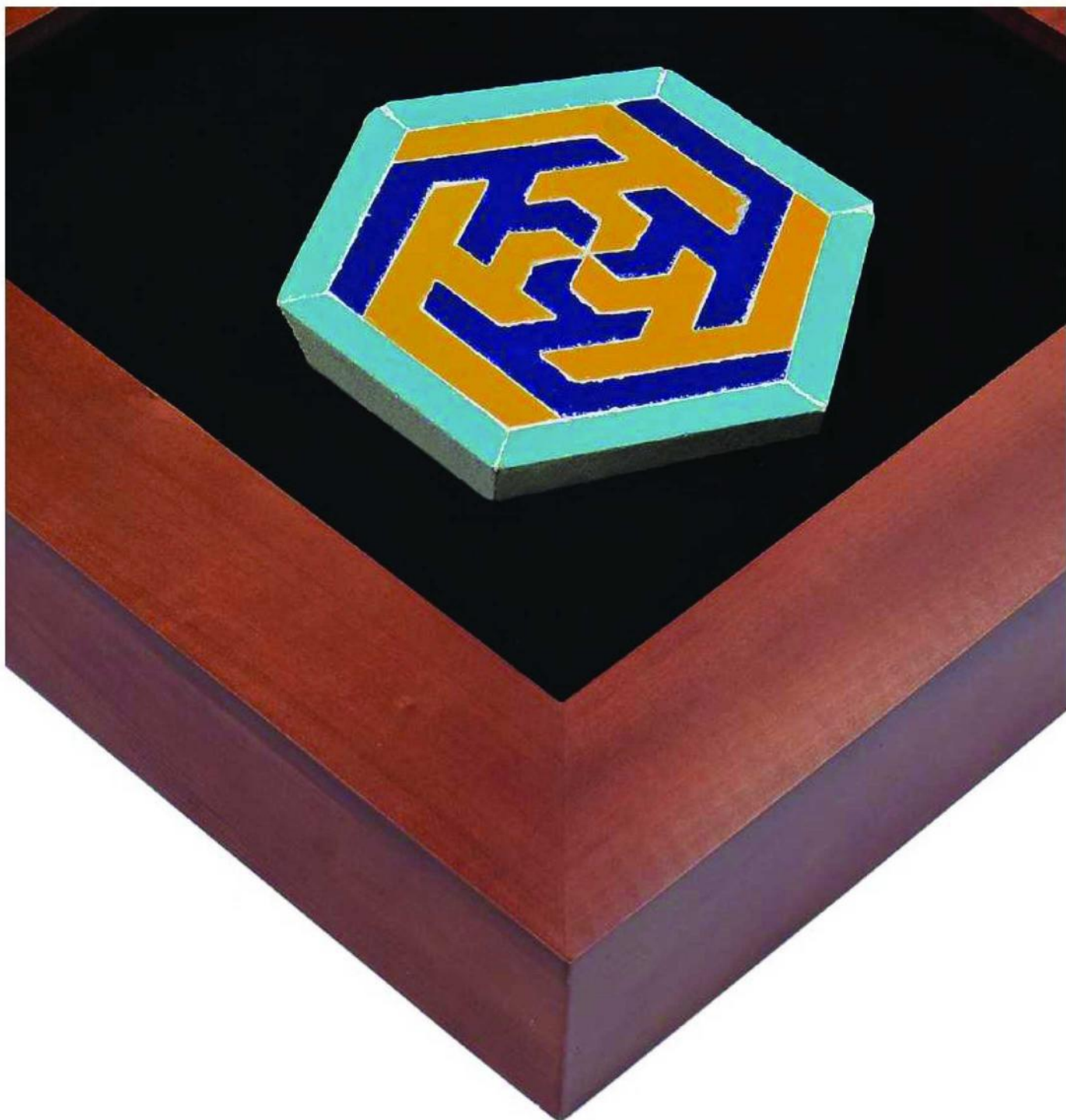

◆ مجموعه اکسیجر کاشی معرق ◆

- برش دستی و چیدمان منظم تکه های کاشی سنتی لعاب دار
- قاب دست ساز با چوب توسکا
- تزئین زمینه با جیر مشکی
- بسته بندی نفیس کادویی
- قابلیت تولید اختصاصی
- دارای طرح های متنوع

مجموعه اکسیر معرق

- ◆ معرق کاشی
- ◆ استفاده از هنر معرق کاشی سنتی
- ◆ قاب دست ساز با چوب توسکا
- ◆ تزئین زمینه با پارچه جیر



۱۴۰۲۰۰۱



۱۴۰۲۰۰۵

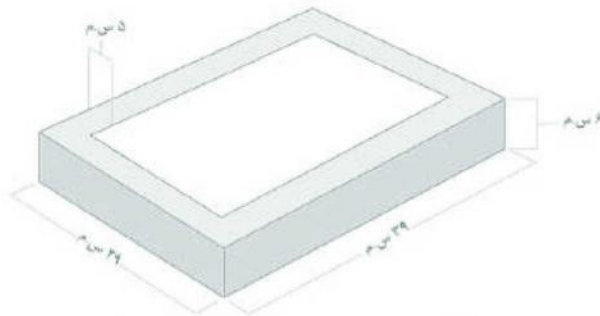

۱۴۰۲۰۰۴



۱۴۰۲۰۰۲



۱۴۰۲۰۰۳

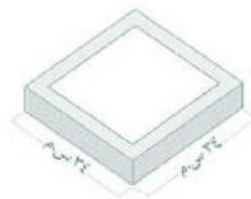



1F-Y-1F



1F-Y-09



1F-Y-1Y



1F-Y-1Z



1F-Y-11



1F-Y-0Y



1F-Y-0A



1F-Y-0B



1F-Y-10



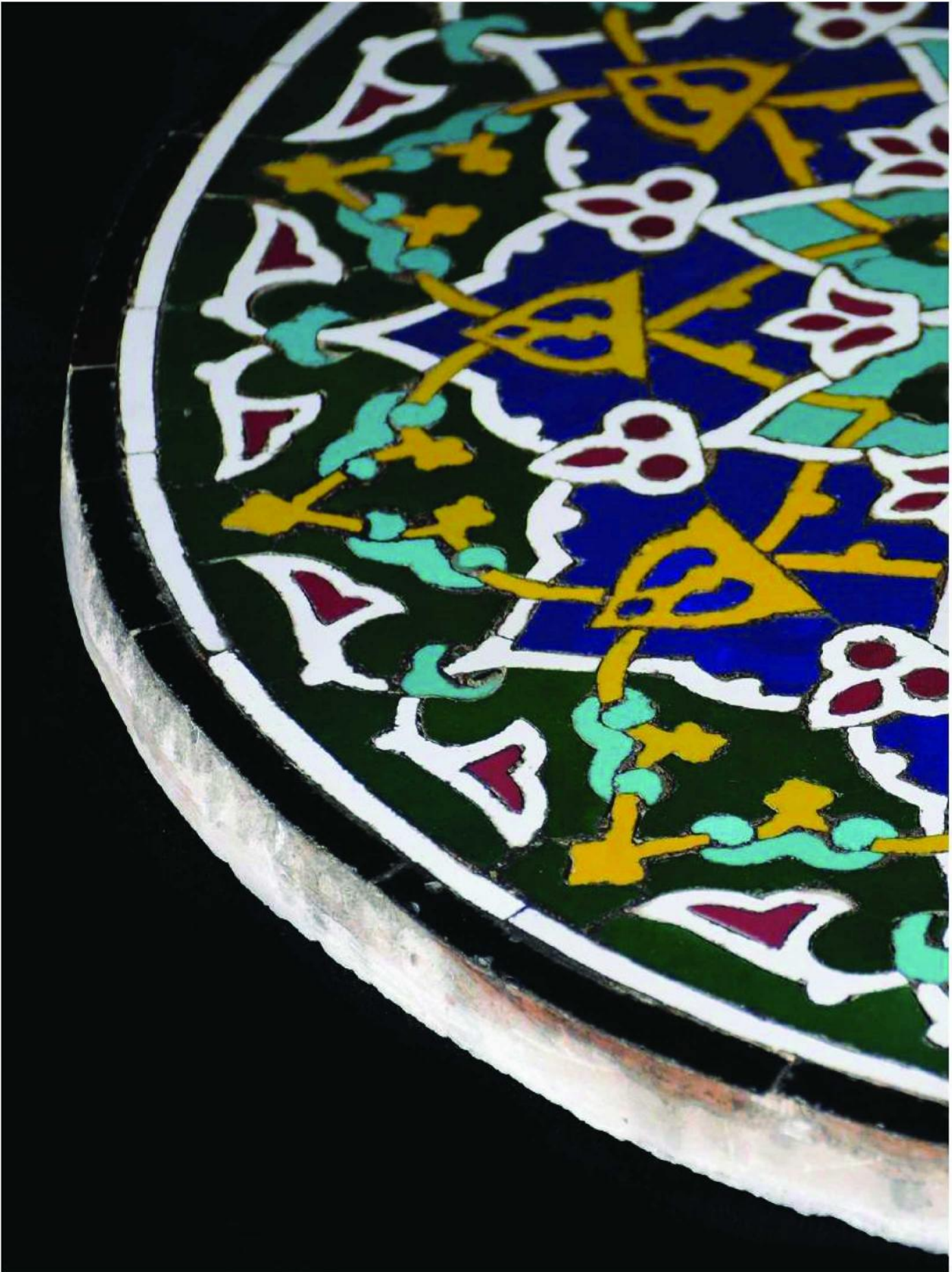

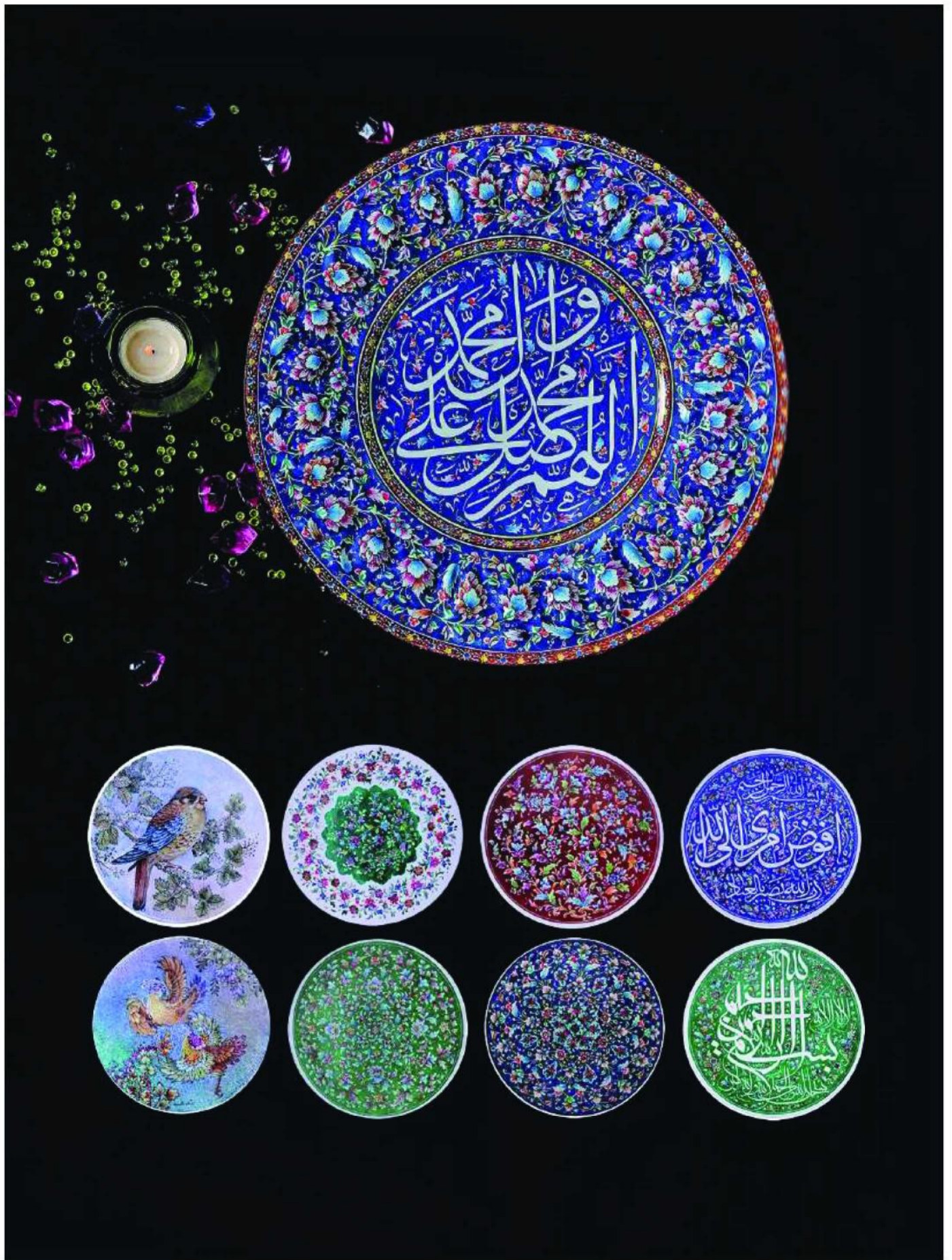

# میناکاری

Enamel Working

هنر مینا کاری ریشه در تاریخ دارد و برای آن سابقه ای چند هزار ساله تخمین زده می شود. «مینا کاری» هنر خاک و آتش است، هنری که در آن رنگ های طبیعی با پایه گیاهی یا معدنی که حاصل علم کیمیاگری بوده است با دست هنرمند نقاش بر روی سطوحی از جنس مس، طلا و نقره نقش می بندد و دل به دل آتش می دهد تا دوام یابد و نشانی از بهشت گردد بر روی زمین. برای انجام مینا کاری ابتدا ظرف مورد نظر توسط استاد مس گر شکل می یابد سپس استاد مینا کار ظرف مینا را لعاب سفید می دهد و به کوره می فرستد تا رنگ لعاب ثابت شود، در مرحله بعد روی ظرف سفید شده توسط استاد مینا کار با نقوش اسلامی، ختائی و گل و مرغ تزئین می شود و نقش هایی آسمانی می گیرد که یاد بهشت را در روح انسان ها زنده می کند. ظروف نقاشی شده به دل آتش سپرده می شود تا پخته گردیده و رنگها به صورت مطلوب بر روی سطح مورد نظر ثابت شوند. هنر مینا کاری به انواع مختلف مینای خاتمه بندی، مینای نقاشی، مینای موصح، مینای برجسته و مینای شکرکی انجام می شود. در کنار اندازه و قطر مس و نوع لعاب به کار رفته بر روی نقاشی ها عامل اصلی در تعیین ارزش مینا ظرافت نقش استاد مینا کار می باشد.

## مجموعه مینا

- ◉ زیرکار از جنس مس لعاب شده دست ساز
- ◉ در قالب بشقاب، گلدان، ساعت و ...
- ◉ نقاشی نقوش اسلامی ایرانی
- ◉ لعاب و رنگ ثابت با حرارت کوره
- ◉ بسته بندی نفیس کادویی
- ◉ قابلیت تولید اختصاصی
- ◉ در طرحها و رنگ های متنوع

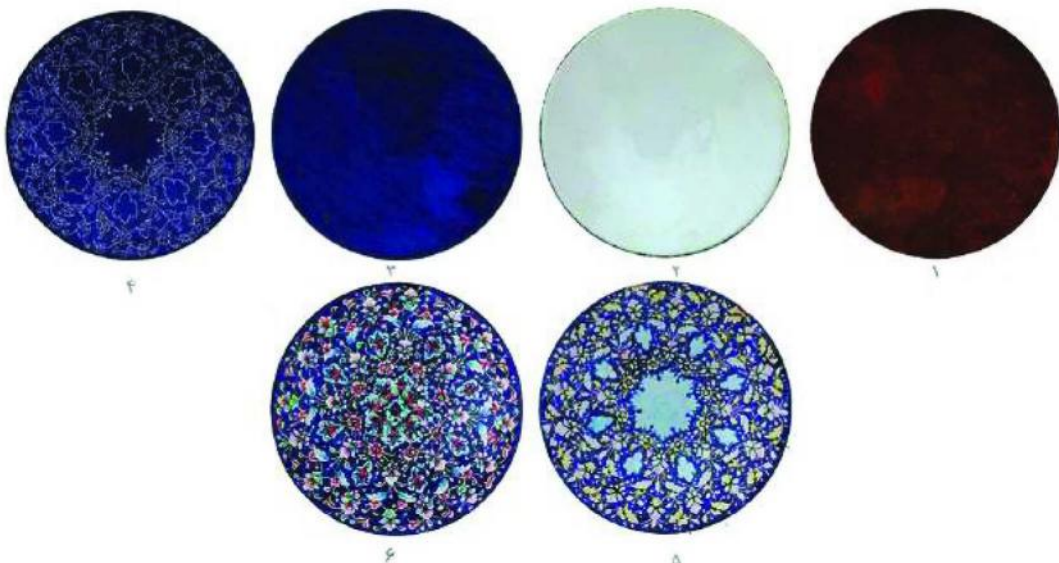

### مجموعه مینا

♦ ساعت مینا ♦

» با قطر ۲۰-۲۵ و ضخامت ۳ سانتی متر

» در طرح ها و نقوش متنوع

» قابلیت خصوصی سازی



۱۵۰۲۰۰۵



۱۴۱۹۰۲۰۰۴

## مجموعه مینا

### گلدان مینا

- هنر مینا روی گلدان مسی با نقوش اسلیمی
- نقاشی نقوش اسلیمی، ایرانی در سه رده ممتاز، قلم ریز و قلم درشت
- با طول ۱۶، ۲۰، ۲۵، ۳۰ سانتی متر
- همراه با جعبه نفیس از جنس پارچه جیر



۱۵۰۷۰۰۲



۱۵۰۷۰۰۲

۱۵۰۷۰۰۲

## مجموعه مینا

◆ پشمکاب مینا ◆

« با قطر ۱۶ - ۲۰ - ۲۵ و ضخامت ۳ سانتی متر

« در طرح ها و نقوش متنوع

« قابلیت خصوصی سازی



۱۵۰۱۰۰۸

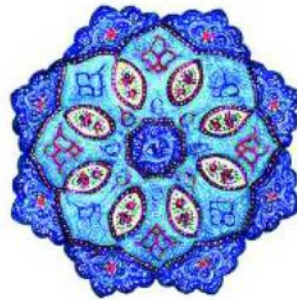

۱۵۰۱۰۱۰



۱۵۰۱۰۰۹

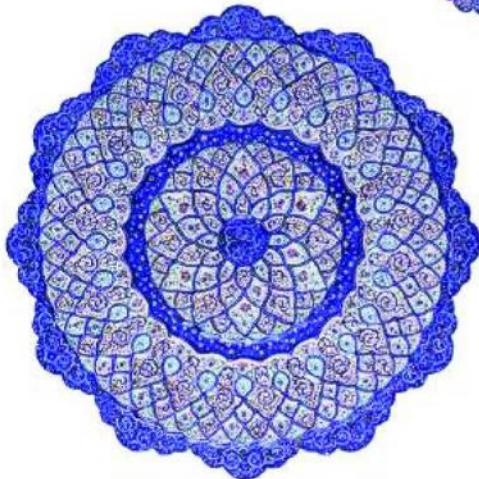

۱۵۰۲۰۰۶

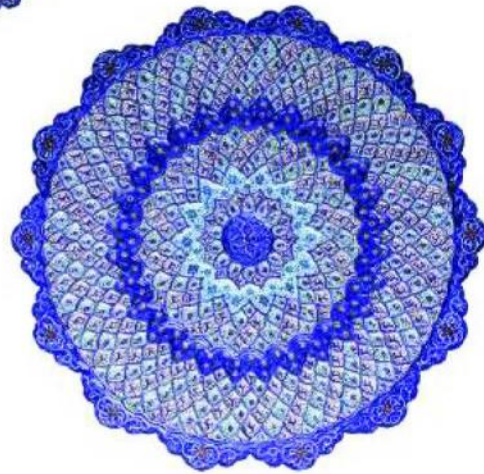

۱۵۰۲۰۰۷

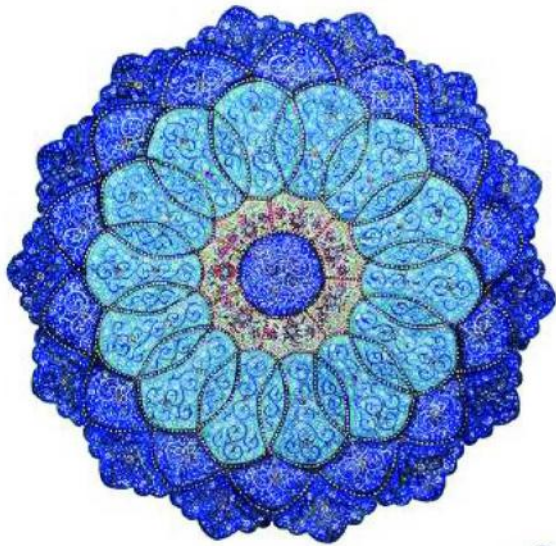

۱۵۰×۱۰۱۳

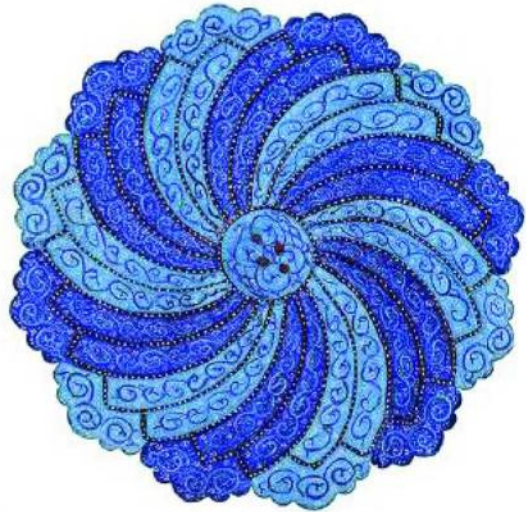

۱۵۰×۱۰۱۳

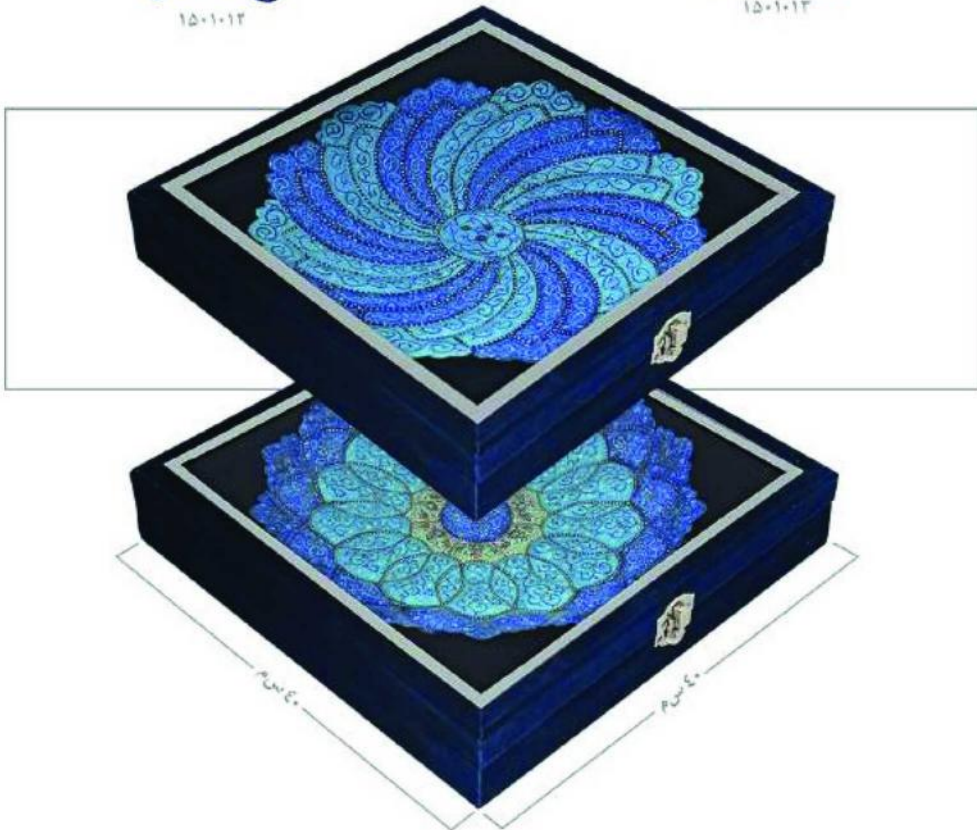



#### ◆ مجموعه عقیقه ◆

- ◆ تلفیق هنر حکاکی روی عقیق و معرق چوب
- ◆ بسته بندی نفیس کادویی
- ◆ قابلیت تولید با طرح اختصاصی
- ◆ امکان اختصاصی سازی



### مجموعه عقیق

#### ♦ تدیس کانی و عقیق ♦

- تلفیق هنر حکاکی روی عقیق و معرق چوب
- با تزئین کانس فیروزه‌ای
- قاب دست ساز از جنس چوب گردو
- پایه از جنس چوب توسکا
- امکان تولید با طرح اختصاصی
- قابلیت اختصاصی سازی
- بسته بندی نفیس گانویی

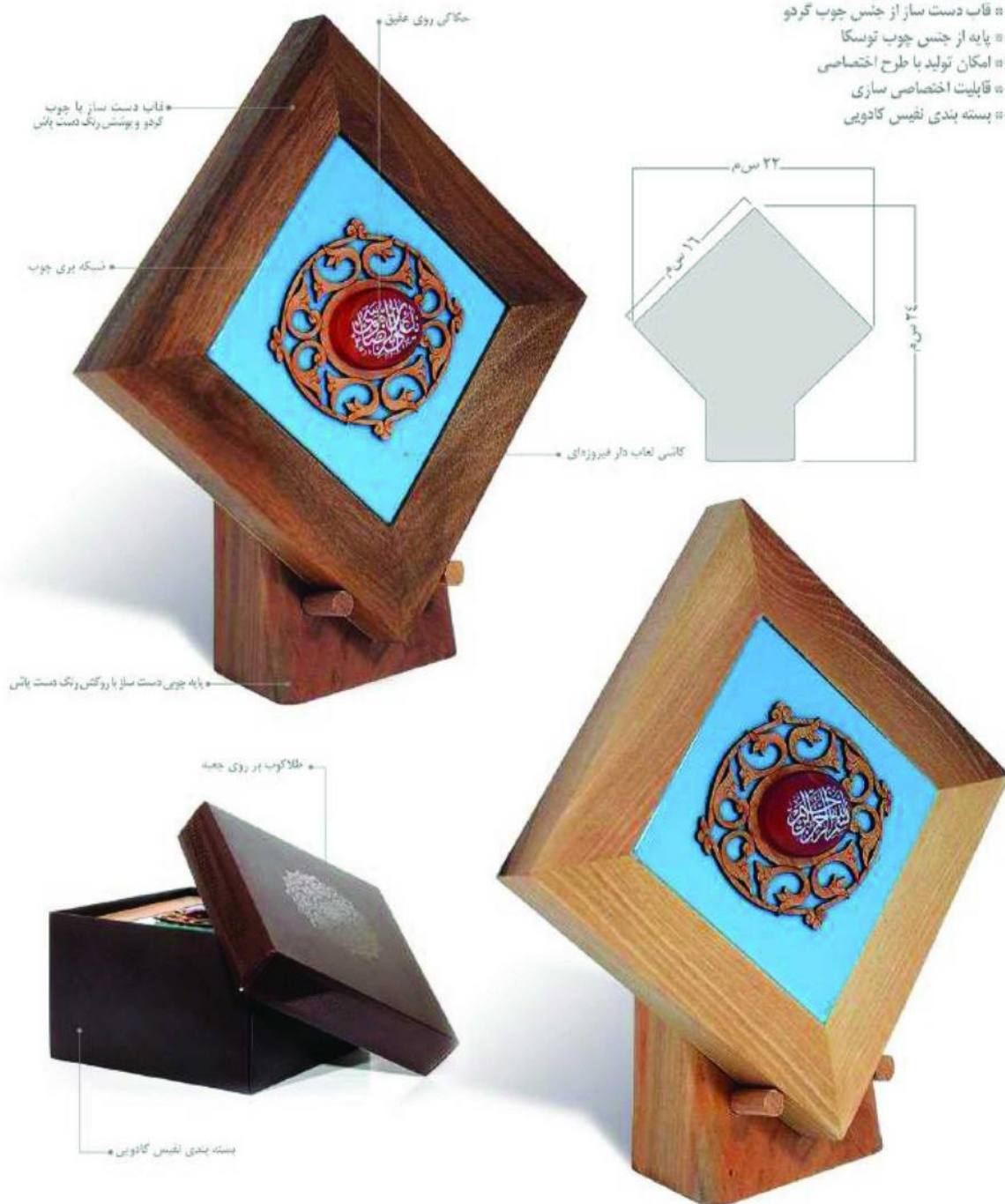

### مجموعه عقیق

#### ♦ تولید عقیق ♦

- ♦ تلفیق هنر حکاکی روی عقیق و معرق چوب
- ♦ امکان تولید با طرح اختصاصی
- ♦ قابلیت اختصاصی سازی
- ♦ جعبه نفیس جبر



♦ جعبه جبر دست ساز

♦ پارچه حریر سفید

♦ نوار طلایی



♦ معرق چوب

♦ قابلیت حک شدن در خواستش  
♦ حکاکی روی عقیق

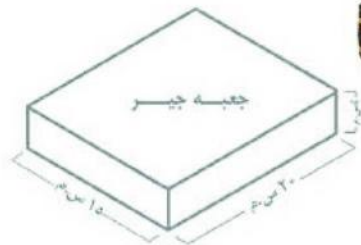
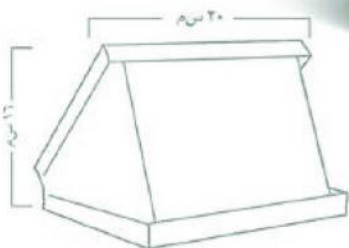

♦ قفل و بست طلایی





۱۸-۱۰۲۴



۱۸-۱۰۰۹



۱۸-۱۰۱۴



۱۸-۱۰۱۷



۱۸-۱۰۱۰



۱۸-۱۰۰۶



۱۸-۱۰۱۳



۱۸-۱۰۰۲



۱۸-۱۰۱۹



۱۸-۱۰۰۷



۱۸-۱۰۱۵



۱۸-۱۰۰۱



۱۸-۱۰۱۱



۱۸-۱۰۰۸



۱۸-۱۰۰۴



۱۸-۱۰۰۳



۱۸-۱۰۱۸



۱۸-۱۰۱۲



۱۸-۱۰۱۶



۱۸-۱۰۰۵

۴ سم

۴ سم

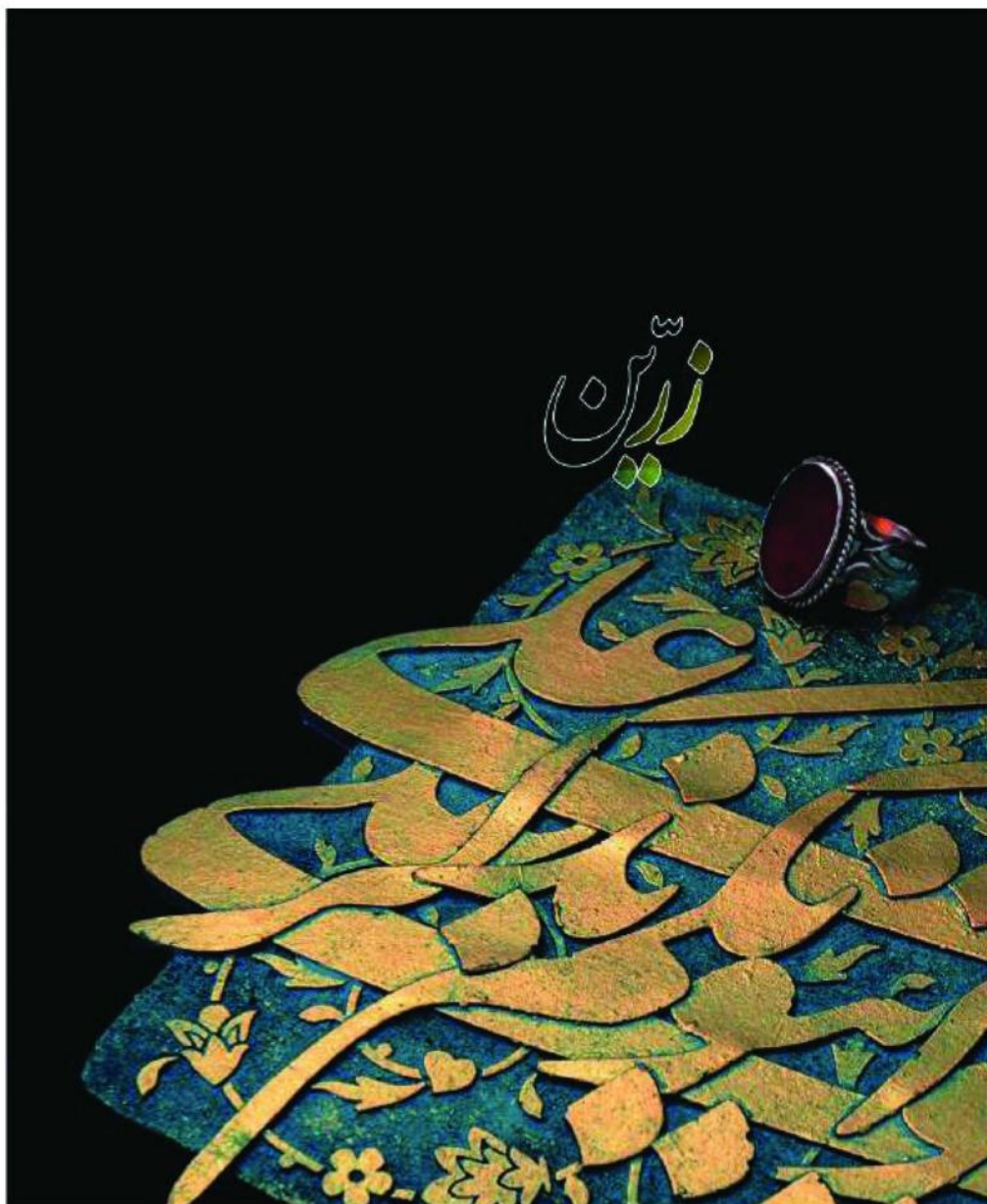

◆ مجموعه زرین ◆

« خط ها و کتیبه های اسلامی ، ایرانی از جنس رزین و پتینه کاری برجسته  
« با ترکیب رنگ های مختلف



۹۷۰۱۰۰۲



۹۷۰۱۰۰۴



۹۷۰۱۰۰۲



۹۷۰۲۰۰۵



۹۷۰۲۰۰۱



۹۷۰۲۰۰۴



۹۷۰۲۰۰۲



۹۷۰۲۰۰۷

زیرکار روکش شده

صفحه رزین



۹۷۰۲۰۰۸



۹۷۰۲۰۰۶



۹۷۰۲۰۰۳



۹۷۰۲۰۱۷

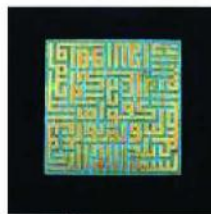
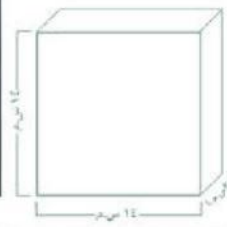

۹۷۰۳۰۰۸



۹۷۰۳۰۰۶

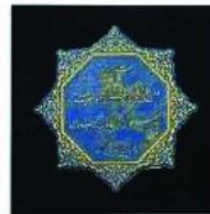

۹۷۰۳۰۰۳



۹۷۰۳۰۱۰

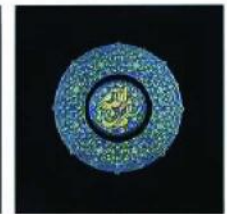

۹۷۰۳۰۰۲



۹۷۰۳۰۰۵



۹۷۰۳۰۰۹



۹۷۰۳۰۰۱

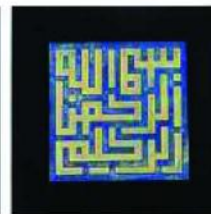

۹۷۰۳۰۰۷

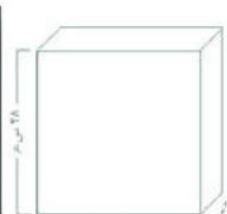

م.م - سائش متر



۹۷۰۴۰۰۲

۹۷۰۴۰۰۳

• کتیبه ساخته شده از جنس رزین  
• سفید چوبی پرش خورده

۹۷۰۴۰۰۱

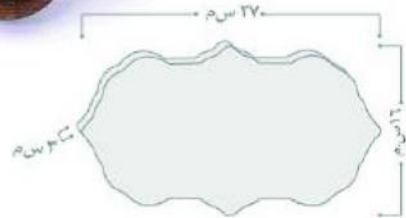

• کتیبه ساخته شده از جنس رزین  
• قاب PVC شیشه دار  
• ترازین زمینه قاب با رنگ مشکی

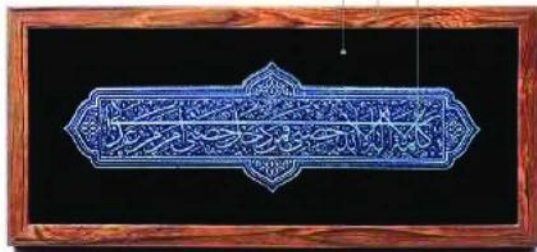

۹۷۰۴۰۰۴



۹۷۰۴۰۰۵



۹۷۰۴۰۰۶



۹۷۰۴۰۰۷

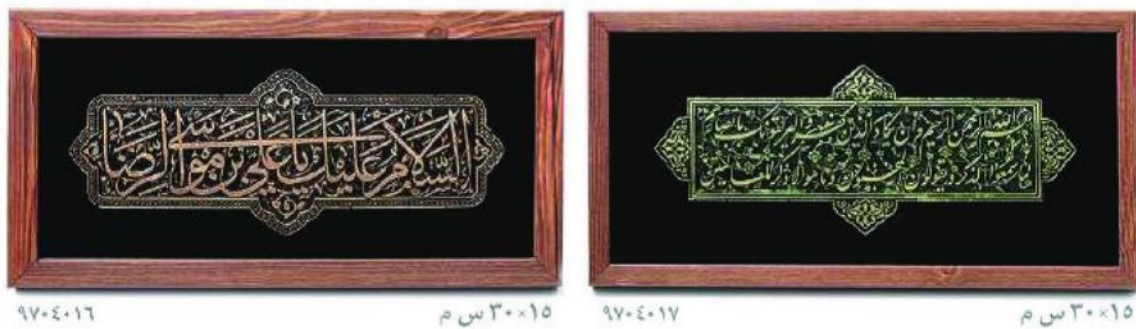
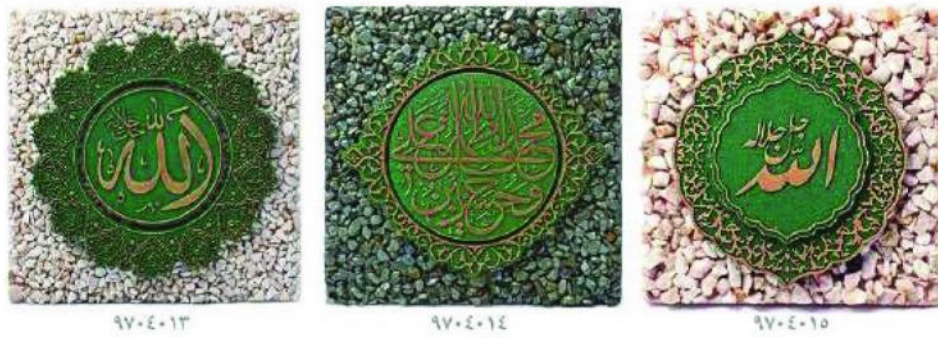
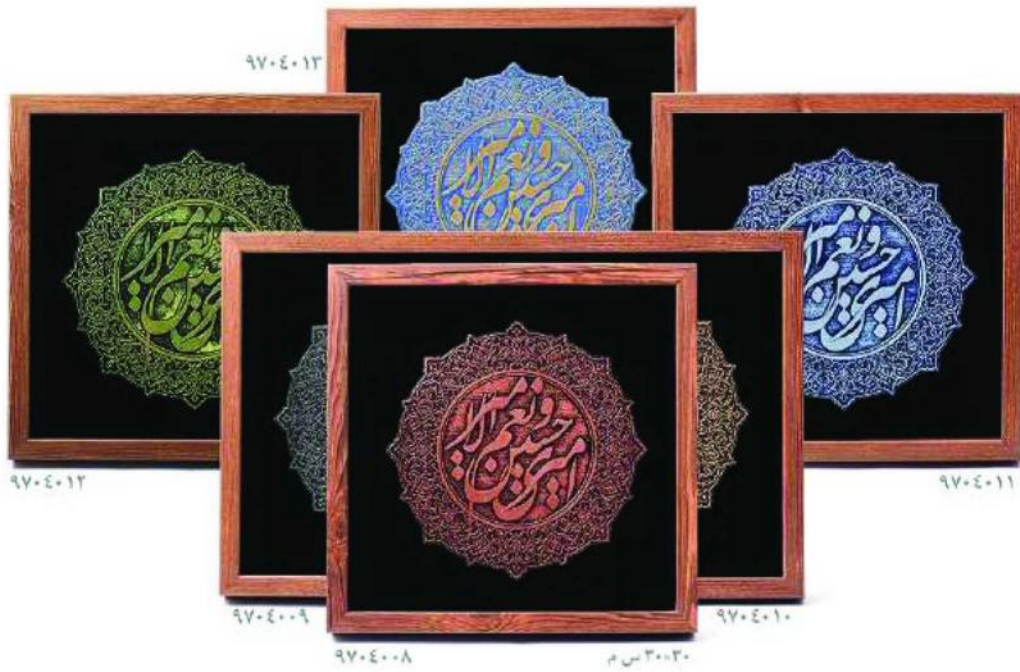

سم = سانتی متر





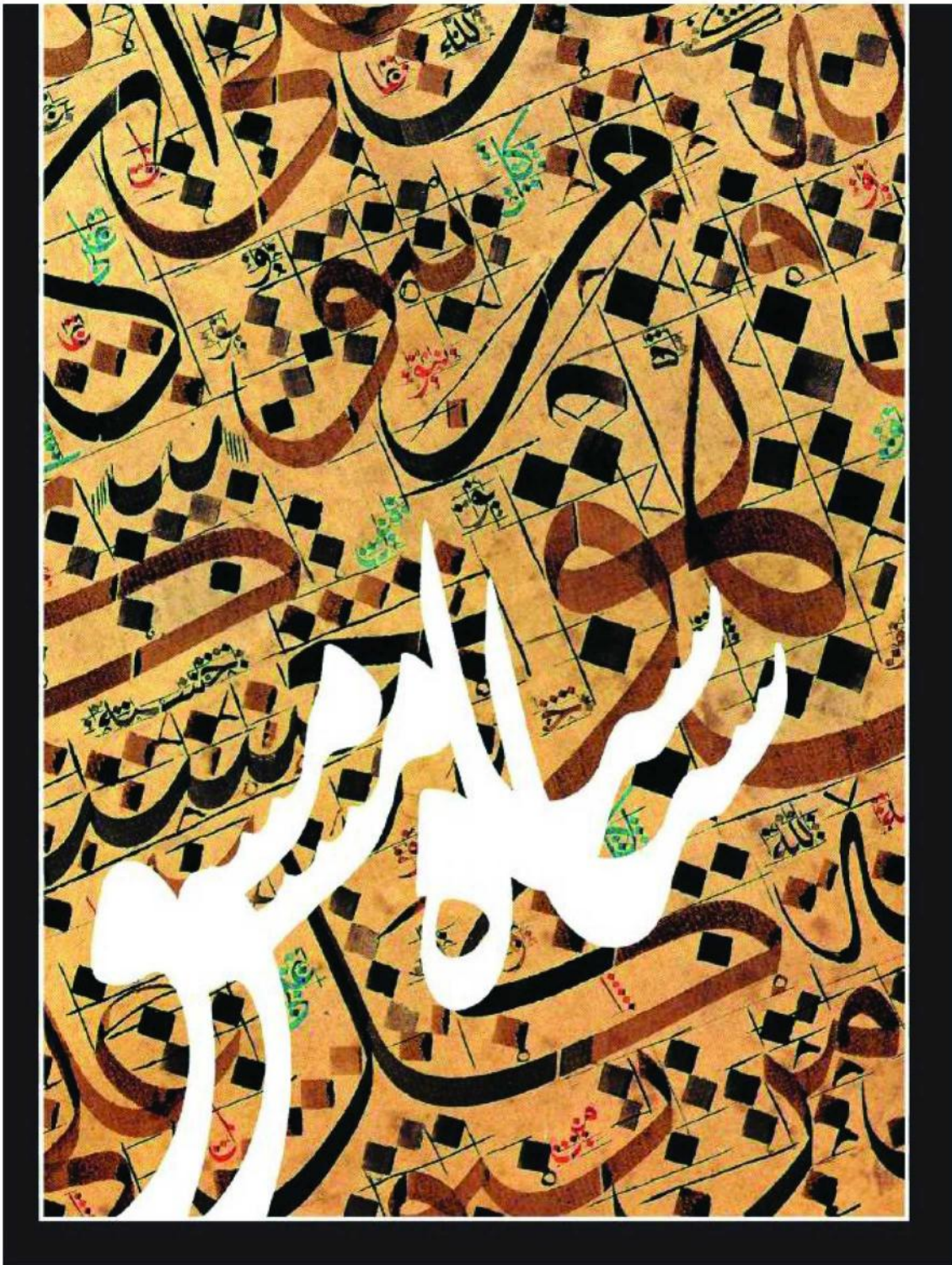

◆ مجموعه سپاه مشق ◆

- ◆ سوخت روی چوب ترکه ای محدب دست ساز
- ◆ قاب دست ساز با چوب توسکا
- ◆ تزئین شده با پارچه جیر
- ◆ بسته بندی نفیس کادویی
- ◆ قابلیت اختصاصی سازی

مجموعه سیاه مشق

◆ آیه الکرسی ◆

حک آیه ۲۵۵ سوره بقره (آیه الکرسی) بر روی چوب محدب دست ساز با سوخت روی چوب



۱۳۰۱۰۰۲

◆ سلام زیارت عاشورا ◆

حک سلام آخر زیارت عاشورا بر روی چوب ترکه ای محدب دست ساز با سوخت روی چوب



۱۳۰۱۰۰۱

ترکه محدب دست ساز • سوخت روی چوب • تزئین با پارچه چیر • قاب دست ساز یا چوب توسکا و روکش رنگ دست باش

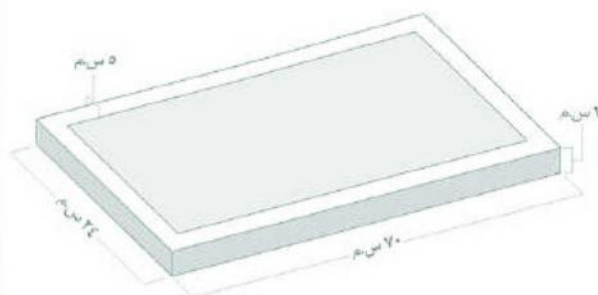
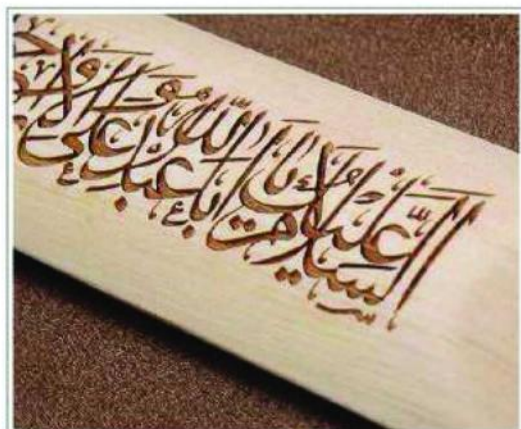

س.م = سانتی متر

### مجموعه سیاه مشق

- ◆ وان یکاد... ◆
- ◆ حک آیه ۵۱ و ۵۲ سوره قلم بر روی چوب محذب دست ساز یا سوخت روی چوب
- ◆ قاب دست ساز یا چوب نوسکا
- ◆ تزئین با پارچه جیر

◆ نام مبارک حضرت فاطمة الزهراء (سلام الله علیها) ◆



۱۳۰۳۰۰۲



۱۳۰۳۰۰۱

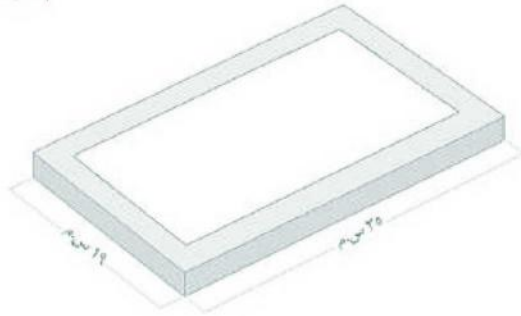

### ◆ حرز آیه الکرسی ◆

حک آیه الکرسی بر روی چوب استوانه ای بسیار ظریف یا سوخت روی چوب

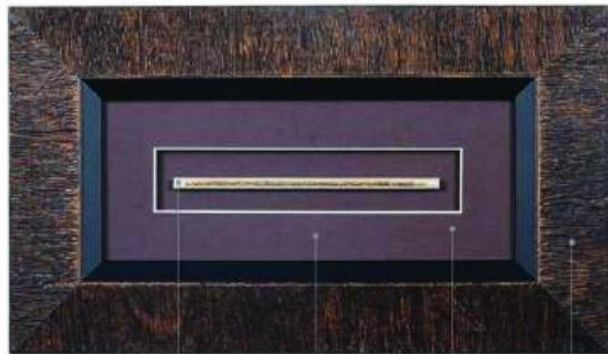
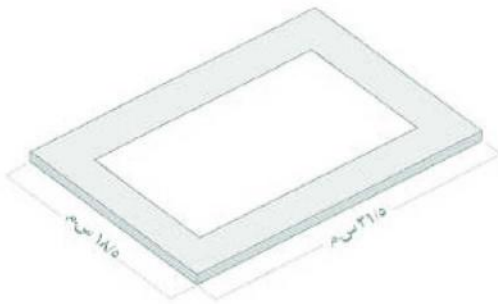

۱۳۰۳۰۰۱

◆ قاب بی وی سی ◆ برش دقیق با سبارتو ◆ مقوای خاکت سازی ◆ چوب استوانه ای ظریف

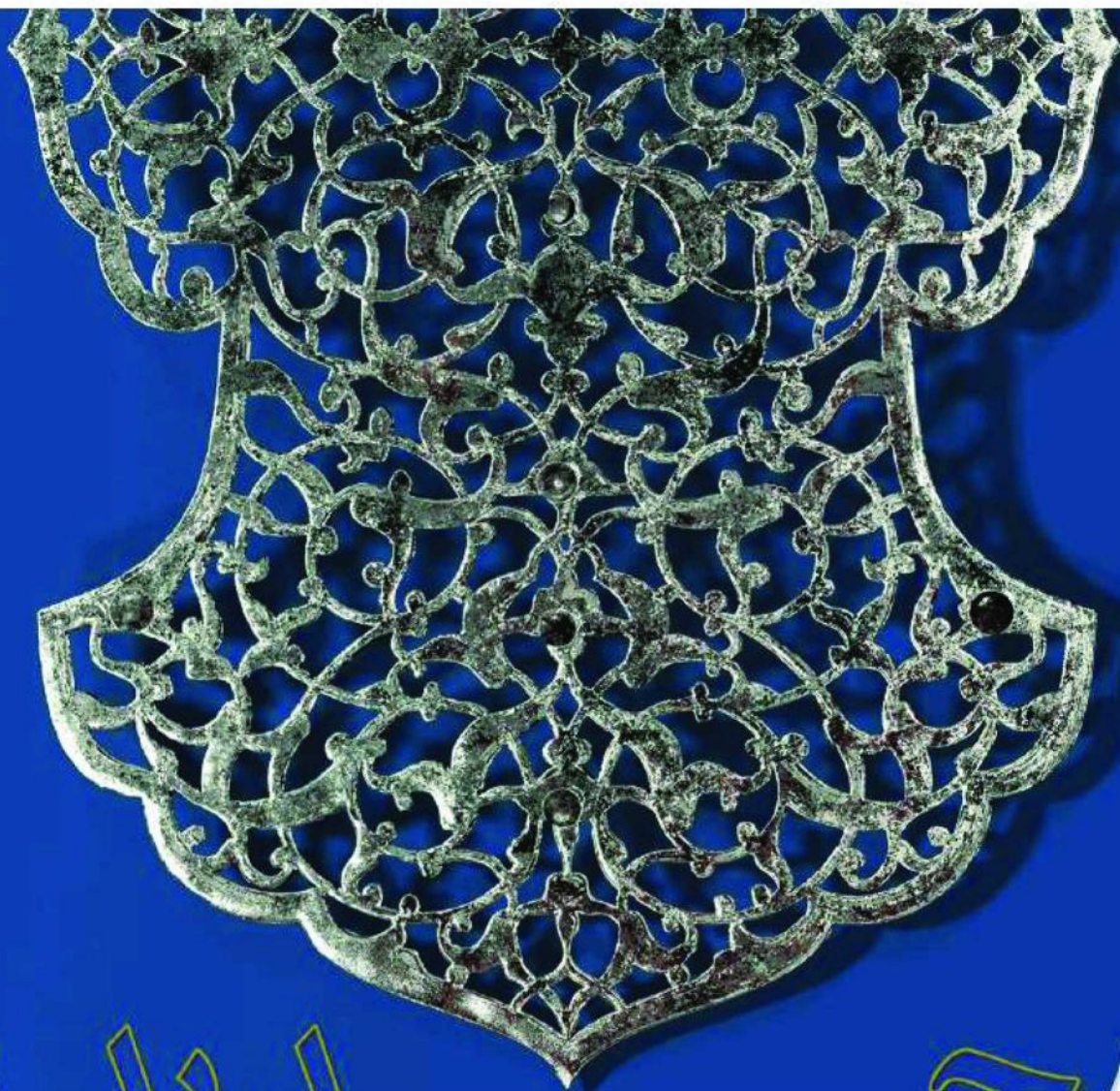

# حداپد

## ♦ مجموعه حدید ♦

- ♦ باز تولید آثار و نمادهای آیینی عاشورا
- ♦ تلفیق هنر ایرانی با نمادهای اسلامی
- ♦ پایه دست ساز چوبی با تزئین سوخت روی چوب
- ♦ هنر کار بر روی فلز (ساخت فلزی پرهنده، شبکه بری، فیروزه کوبی و اسیدکاری)
- ♦ به همراه بسته بندی نفیس کادویی
- ♦ قابلیت اختصاصی سازی

مجموعه حدید

◆ تندیس بُته جقه ◆

\* مزین به نام مبارک حضرت رسول اکرم (صلی الله علیه و آله) و حضرت علی (علیه السلام)

\* شبکه بری فلز

\* پایه دست ساز با چوب گردو

\* تزئین پایه با سوخت روی چوب و رنگ دست پاش

\* بسته بندی نفیس کادویی

\* قابلیت اختصاصی سازی



۱۷۰۵۰۲



۱۷۰۵۰۱

**مجموعه حدید**

- ◆ تسدیس سرو علم دست ساز ◆
- ◉ بازسازی نمادهای آیینی عاشورایی
- ◉ الهام گرفته شده از نمادهای عزاداری در مراسمات سنی محرم
- ◉ با استفاده از هنر اسید کاری روی فلز
- ◉ تزیین شده با پر رنگی و پوشش رنگ دست باشی
- ◉ پایه دست ساز با چوب گردو
- ◉ هنر سوخت روی چوب
- ◉ بسته نئیس کادویی
- ◉ قابلیت اختصاصی سازی



۱۷۰۳۰۰۳

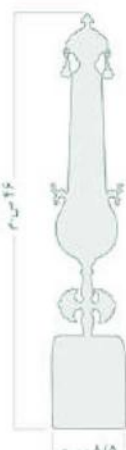

۸/۵ سانتیمتر



۸/۵ سانتیمتر



۱۷۰۳۰۰۲

**مجموعه جدید**

◆ تندیس سرو علم ◆

- بازسازی طوق مورد استفاده در آیین های عاشورایی
- با استفاده از هنر اسید کاری روی فلز
- پایه دست ساز یا چوب گردو
- تزئین سوخت روی چوب
- به همراه بسته بندی نفیس کادویی
- قابلیت اختصاصی سازی

طوق نسکی شبیه به درخت سرو دارد، سرو در گنجینه ادبیات فارسی برای بیان صفت راست قامتی و رشادت به کار می رود. بر همین اساس طوق را نمادی از رشادت های حضرت اباعبدالله الحسین (علیه السلام) می دانند.

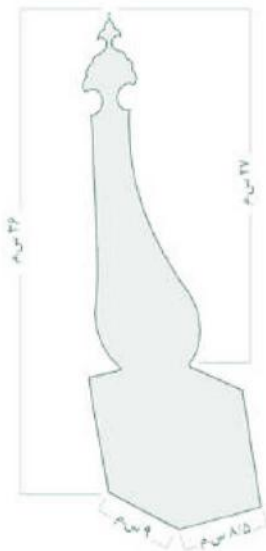

سوخت روی چوب  
پایه دست ساز یا چوب گردو

۱۷۰۳۰۰۱

♦ تندیس مرغ عظیم پایه حکاکی ♦

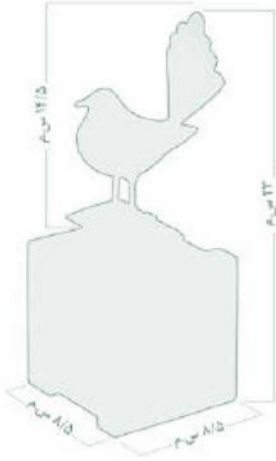

۱۷۰۱۰۳

♦ تندیس مرغ علم دم مُشک ♦



۱۷۰۱۰۱

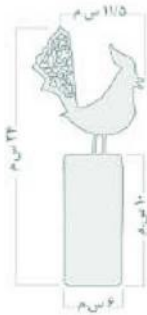

♦ تندیس مرغ علم ♦



۱۷۰۱۰۲

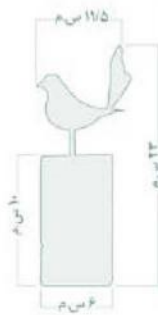



**مجموعه حدید**

- ◆ پر تده دست ساز فلزی (هنر دوره صقویه )
- ◆ تزئین شده با هنرهای فیروزه کوبی، نقره کوبی، شبکه بری فلز
- ◆ پایه دست ساز با چوب گردو
- ◆ تزئین پایه چوبی با هنر سوخت روی چوب و رنگ دست پاش
- ◆ بسته بندی نفیس کادویی
- ◆ قابلیت اختصاصی سازی

◆ تندیس طاووس علم - فیروزه کوب



◆ فیروزه کوبی  
◆ شبکه بری مس  
◆ نقره کوبی دستی

۱۷۰۲۰۰۳

◆ تندیس طاووس علم نقره کوب



۱۷۰۲۰۰۲

◆ تندیس طاووس علم



۱۷۰۲۰۰۱



س.م - سانتی متر



مجموعه حديد

◆ کلاه خود ◆

- « الهام گرفته از کلاه سربازان و جنگاوران صدر اسلام
- « تزئين شده با پر رنگي و فلز کاري سستي
- « هنر سوخت روی چوب با پوشش رنگ دست پائس
- « پایه دست ساز با چوب توسکا
- « بسته بندی نفیس کادویی
- « قابلیت اختصاصی سازی

۱۷۰۴۰۰۱

س.م = سانتیمتر

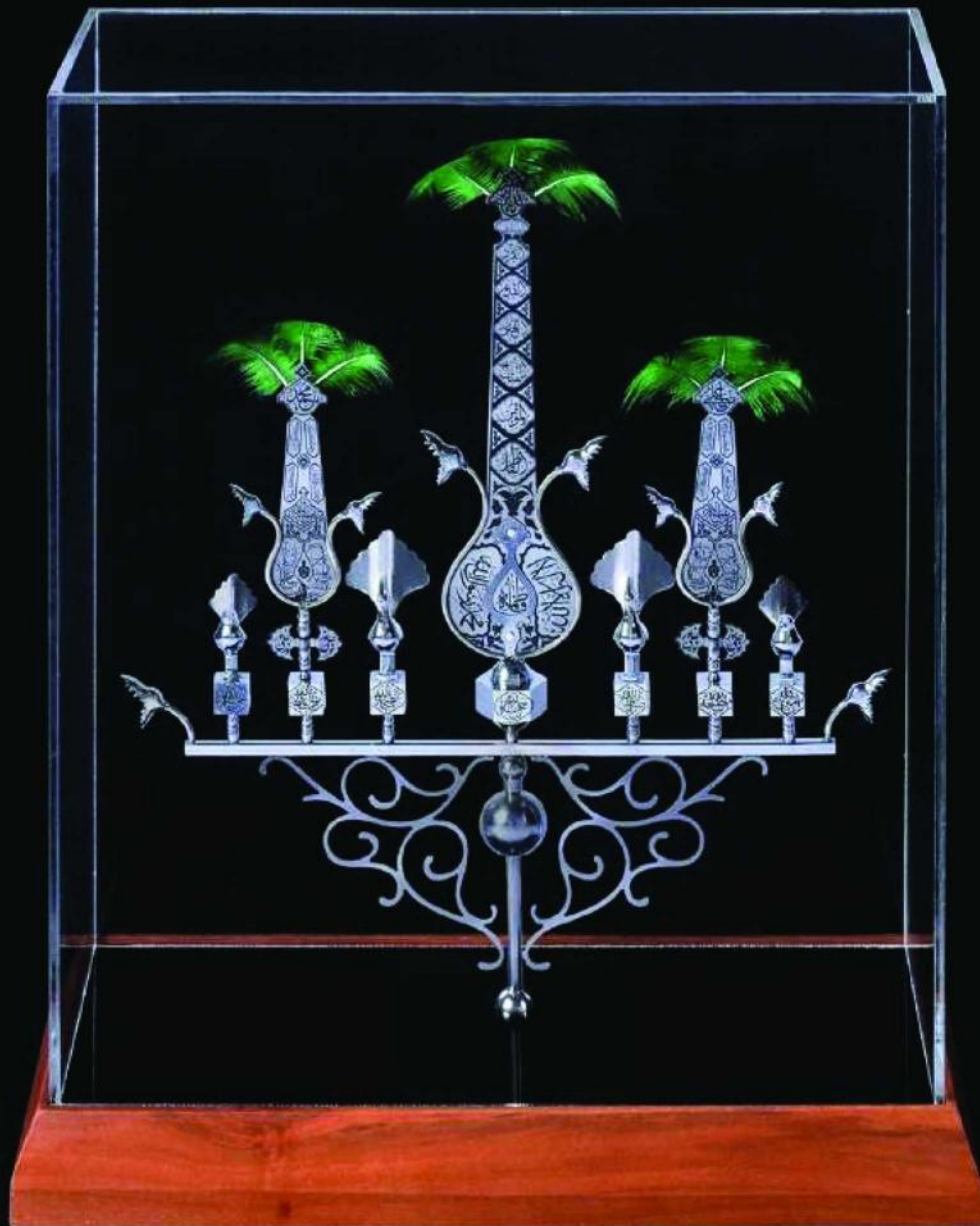

۱۴۱۷۰۳۰۰۴

مجموعه حدید

◆ تالخاله طوبی ◆

- باز تولید طوق مورد استفاده در این های عاشورایی در ابعاد کوچک
- مشترک به اسم های جلاله و نام حضرات معصومین (علیهم السلام)
- خوشنویسی خط نعلت توسط استاد سلیمانی
- نگارگری خانم رحیمی
- استفاده از فلز و ایکاری فلز
- پایه دست ساز با چوب توسکا و تزئین شده با پر رتکی
- بد همراه بسته بندی نفیس کادویی
- قابلیت اختصاصی سازی
- ابعاد باکس بسته بندی ۳۰×۲۴×۹





♦ مجموعه کوبه ♦

- « استفاده از کاشی هفت رنگ و کاشی سستی لعاب برداری شده
- « مناسب برای آویز کلید و دسته کلید
- « قابلیت خصوصی سازی
- « قاب دست ساز با چوب توسکا
- « قابلیت اعمال طرح اختصاصی بر روی کاشی

مجموعه کوبه  
 ♦ کاشی هفت رنگ ♦

♦ قاب دست ساز یا چوب نوسکا

♦ عطر کاشی هفت رنگ حرارت دیده

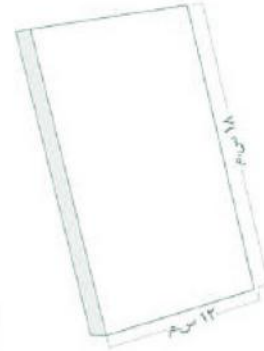

♦ کاشی لعاب برداری شده

♦ کاشی سس لعاب برداری شده



فروزه

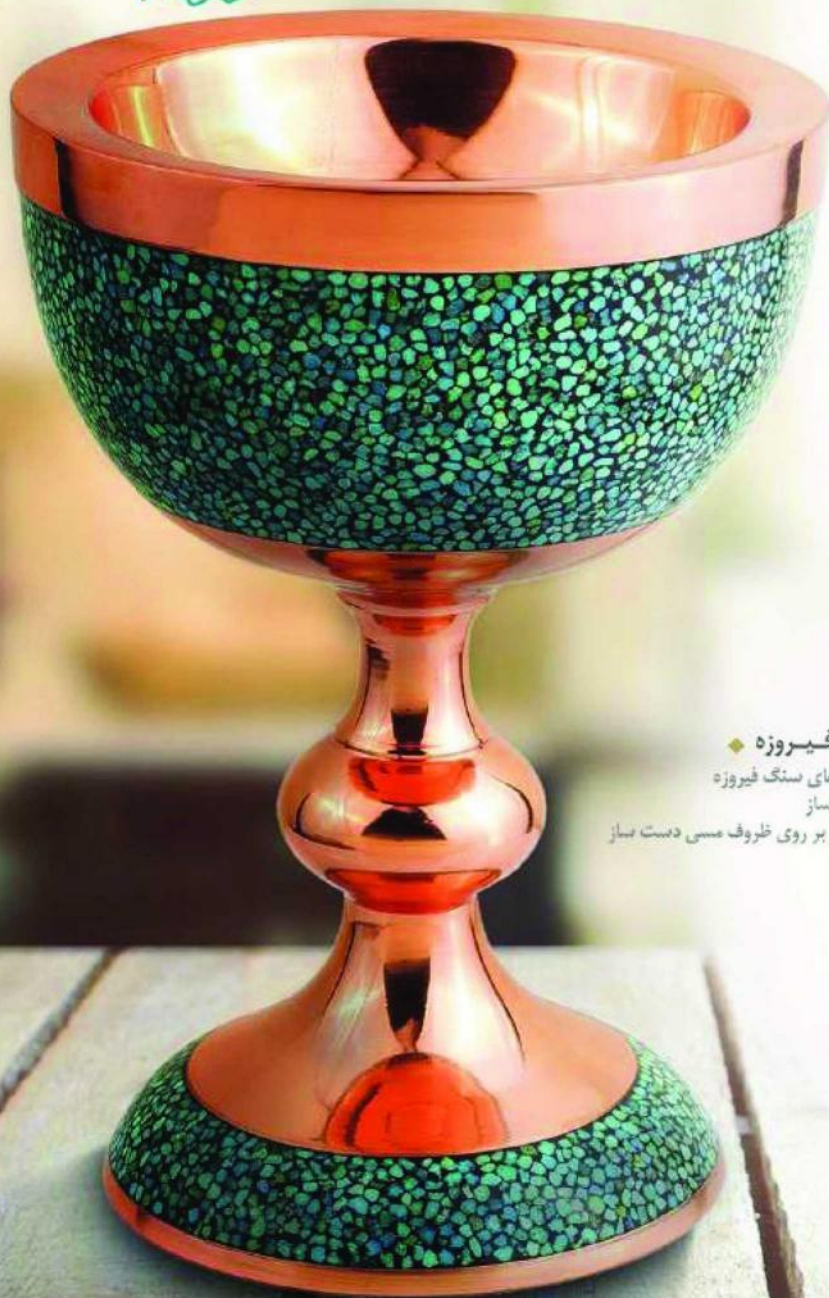

◆ مجموعه فیروزه ◆

- چیدمان منظم تکه های سنگ فیروزه
- ظروف مسی دست ساز
- پوشش دست یابی بر روی ظروف مسی دست ساز
- پرداخت دستی

مجموعه فیروزه

◆ شکلات خوری پایه دار ◆

✪ با ارتفاع ۱۶، ۲۰، ۲۵، ۳۰ سانتی متر ✪



مجموعه فیروزه

◆ گلدان صراحی ◆

« با ارتفاع ۱۶، ۲۰، ۲۵ و ۳۰ سانتی متر

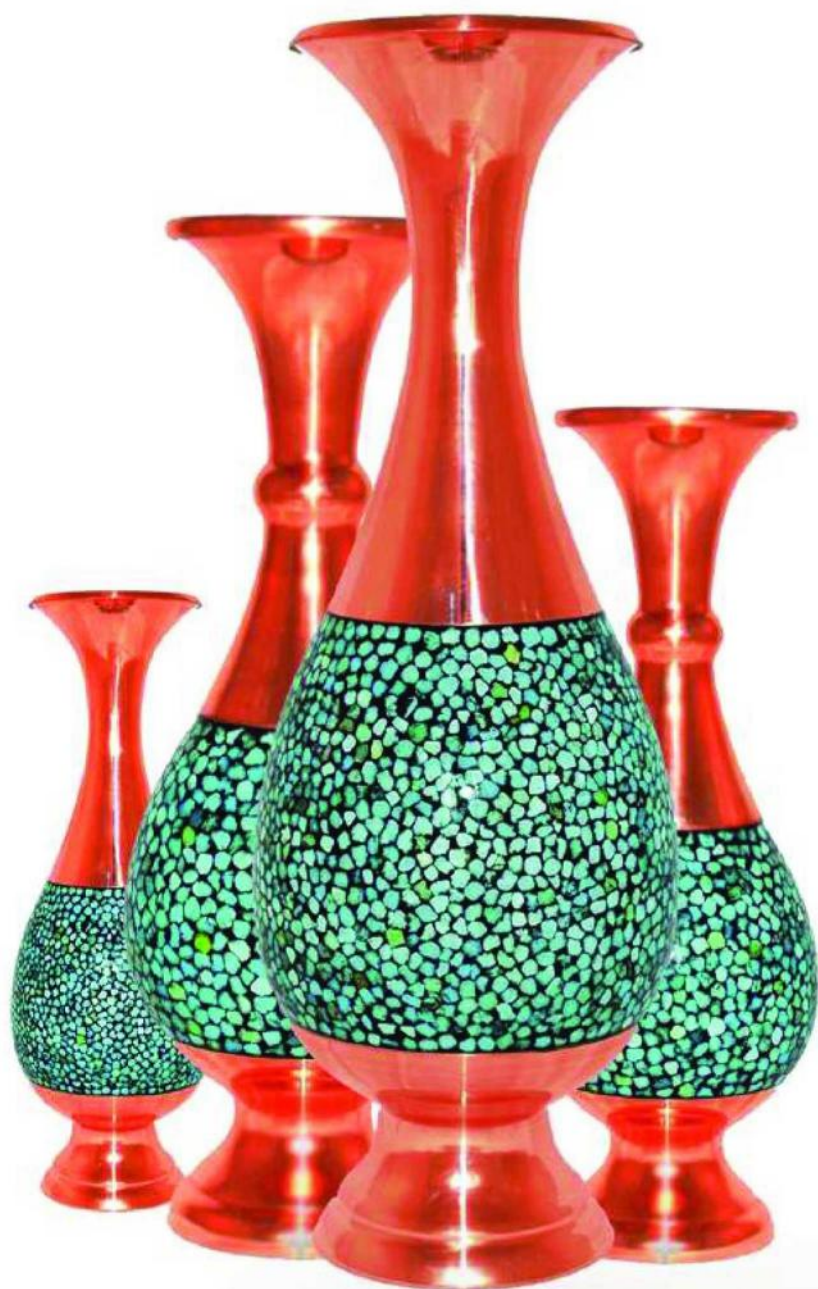



مجموعه فیروزه

◆ گلدان شلمی ◆

✽ با ارتفاع ۱۶، ۲۰، ۲۵ و ۳۰ سانتی متر



◆ شیروینی خوری ◆

✽ ترکیب هنر قلمزنی و فیروزه کوبی  
✽ در ابعاد ۱۶، ۲۰، ۲۵ و ۳۰ سانتی متر  
✽ و با ارتفاع ۱۵ و ۲۰ سانتی متر



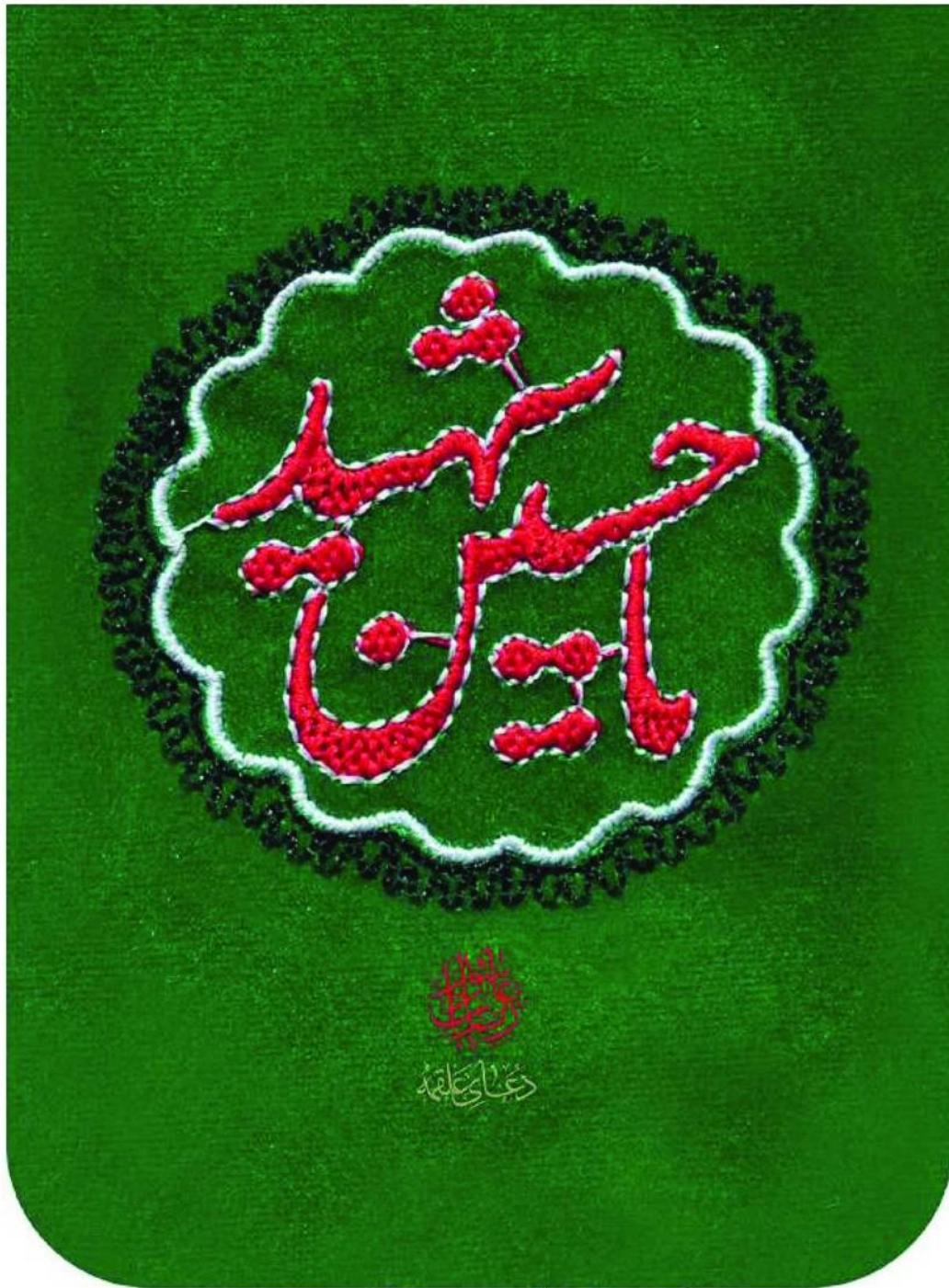

## کتاب ادعیه نفیس

### ♦ زیارت عاشورا ♦

- مجلد نفیس زیارت عاشورا
- اثر استاد هنرمند جناب آقای مسعود نجابتی
- به همراه دعای علّمه
- همراه با مقدمه و مستندات
- جلد ساخته شده از پارچه جیر به همراه گلدوزی
- قطع پالتویی ۱۱ در ۱۷ سانتی متر
- ۴۸ حشحه با طراحی هنرمندانه و نفیس



۲۶۰۲۰۰۱

♦ بار بند جبر و کفری سستی



♦ کتاب ۱۷۰ گرمی کلاس



♦ جاب بصلای پنج رنگ تکتیکی

### مجموعه کتب ادعیه نفیس

#### ◆ حدیث شریف کساء ◆

- ◆ مجلد نفیس حدیث شریف کساء
- ◆ جلد ساخته شده با پارچه اشیانت و سوخت روی چرم
- ◆ همراه با مقدمه و مستندات
- ◆ قطع یالتویی ۱۱ در ۱۷ سانتی متر
- ◆ ۴۸ صفحه کامل باطراحی هنرمندانه و نفیس
- ◆ اثر استاد هنرمند جناب آقای مسعود نجابتی





۲۶۰۱۰۰۱

• سوخت روی چرم ، جلد سازی با اتصالات

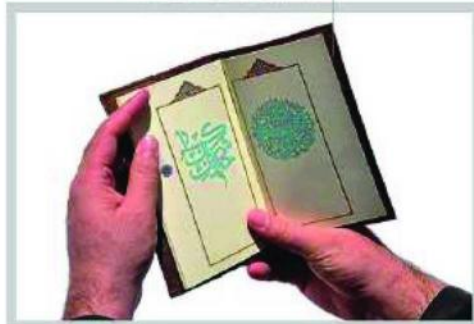
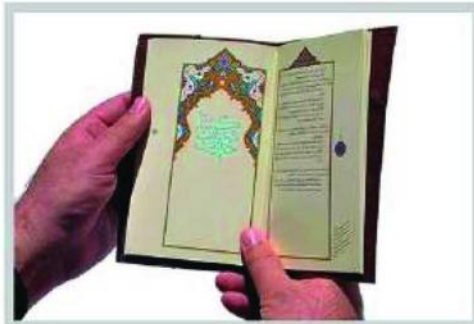

• جاد نفیس سطلای هفت رنگ لشکیکی



• کاغذ ۱۷۰ گرمی کلاسه



Inlaid Working

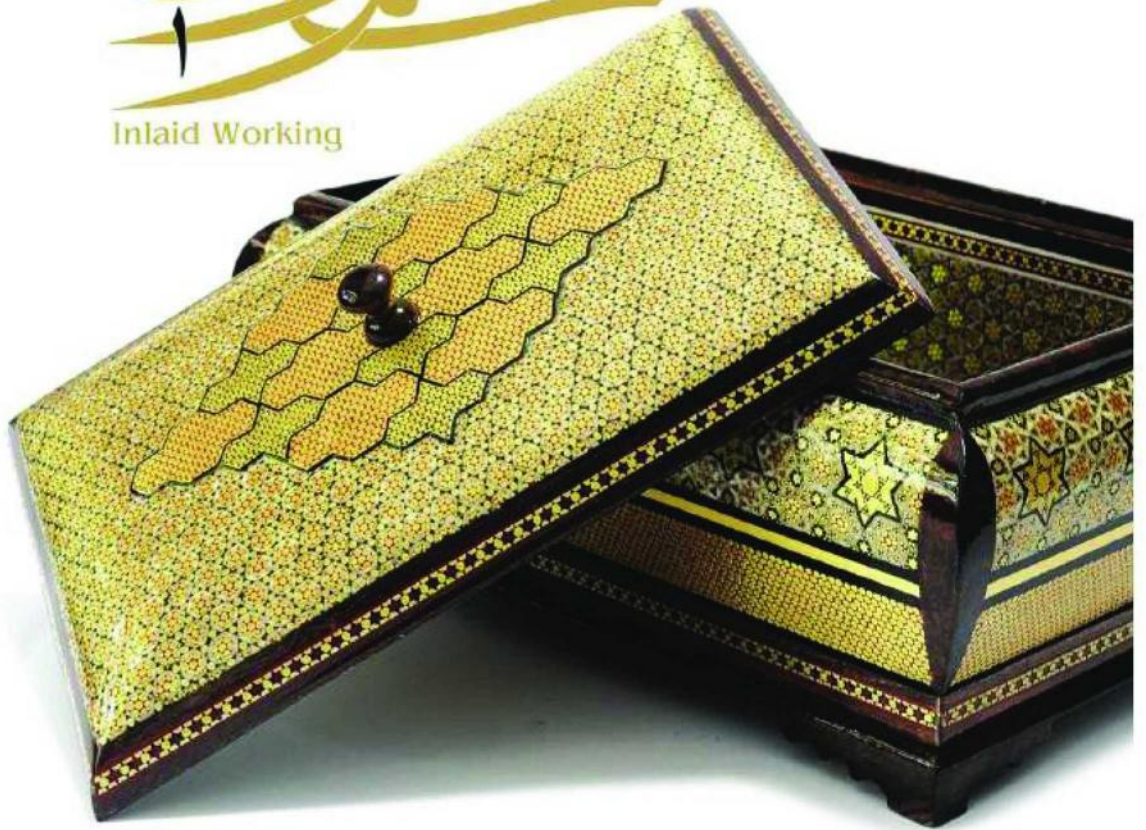

#### ◆ مجموعه خاتم ◆

- « چیدمان منظم و هندسی
- « چیدمان قطعات ریز چوب، استخوان و فلز
- « اجرا بر روی ظروف، سطوح چوبی و مسی
- « قابلیت خصوصی سازی
- « امکان قرار گیری در بسته بندی نفیس کادویی
- « دارای تنوع در شکل، طرح، رنگ و نقش

مجموعه خاتم  
◆ قندان خاتم ◆



◆ رومیزی مدیریتی ◆



مجموعه خاتم  
♦ جا قلمی ♦



♦ جا قلمی رومیزی ♦





مجموعه خاتم

◆ ساعت خاتم ◆

« تلفیق هنر مینا و خاتم »





مجموعه خاتم  
چوبه دستمال کاغذی



چوبه جواهرات



♦ مجموعه ملیله و مینا ♦  
« تلفیق هنر مینا و ملیله »

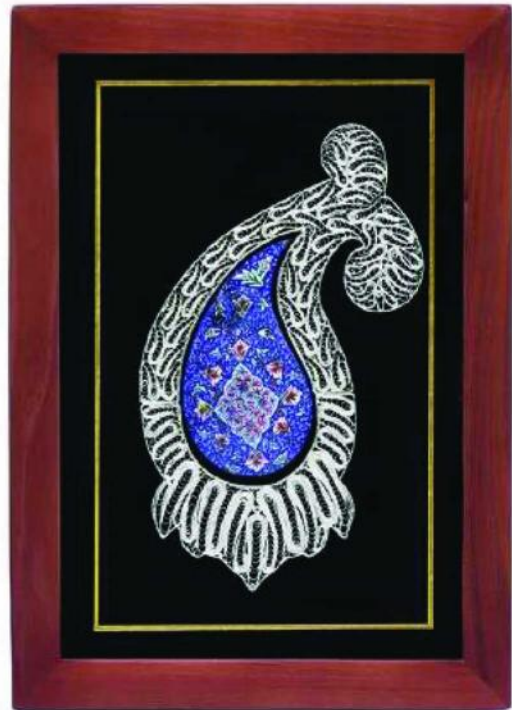

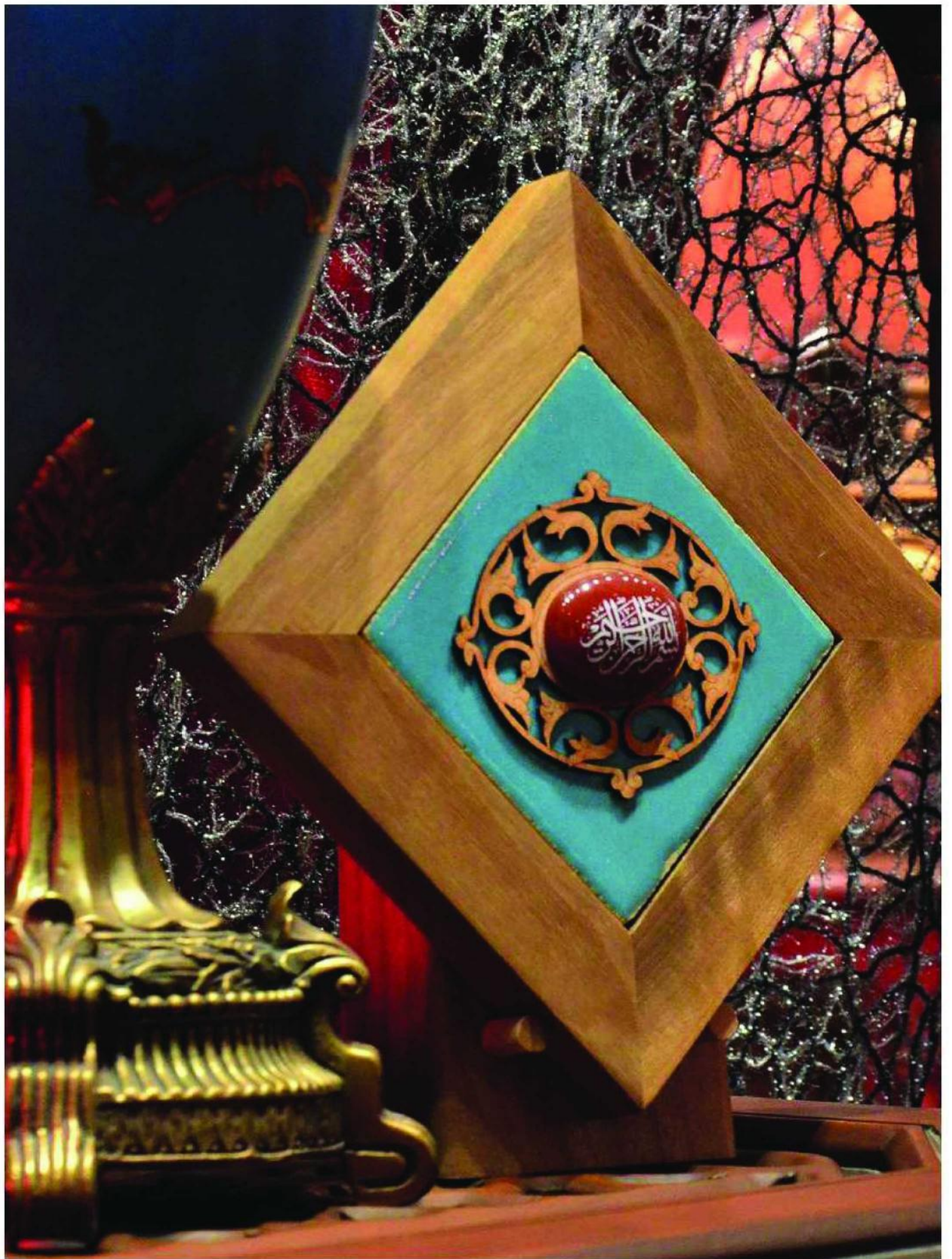



تهران، خیابان ستارخان، خیابان شادمان، کوچه شادی، پلاک ۵، طبقه ۴، واحد ۷  
۰۹۱۲۴۹۴۲۲۸۱ - ۶۶۱۹۸۲۵۸